



User Manual

Manuel de l'utilisateur

Bedienhandbuch

Manual del Usuario

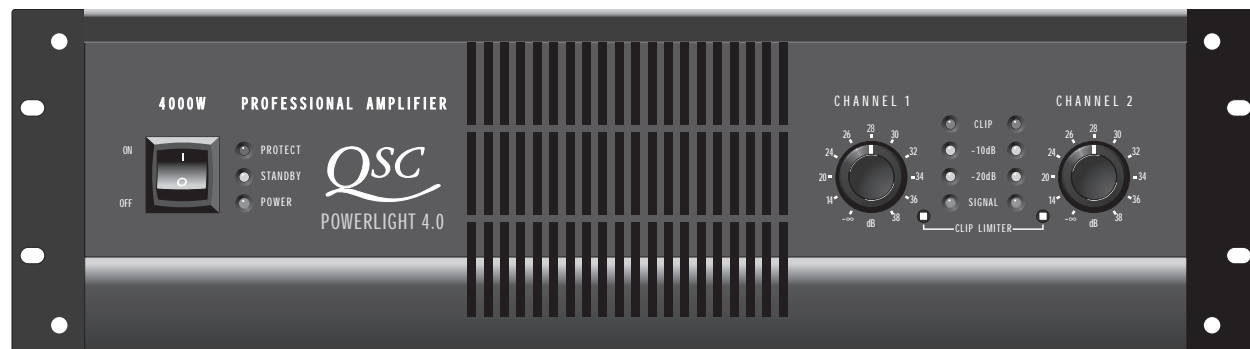

▼ PL-3.4

▼ PL-4.0

▼ PL-3.8^X

TD-000067-00
Rev. D Prelim.



PowerLight™ Series

Explanation of graphical symbols	2	Outputs	11	Turn-on/turn-off muting	19
<i>Explication des symboles graphiques</i>		<i>Sorties</i>		<i>Mise en sourdine lors de la mise sous/hors tension</i>	
<i>Erklärung der Bildsymbole</i>		<i>Ausgänge</i>		<i>Stummschaltung bei An- und Ausschalten</i>	
<i>Explicación de símbolos</i>		<i>Salidas</i>		<i>Enmudecimiento de encendido/apagado</i>	
FCC Statement	3	Data Port	11	Short circuit protection	19
<i>Déclaration de FCC</i>		<i>Port de Données</i>		<i>Protection contre les court-circuits</i>	
<i>FCC-Erklärung</i>		<i>Data Port</i>		<i>Schutz bei Kurzschluß</i>	
<i>Declaración de FCC</i>		<i>Puerto de Datos</i>		<i>Protección contra corto-circuito</i>	
INTRODUCTION	5	OPERATION	12	Clip limiting	19
<i>AVANT-PROPOS</i>		<i>FONCTIONNEMENT</i>		<i>Limiteur d'écrêtement</i>	
<i>EINFÜHRUNG</i>		<i>BETRIEB</i>		<i>Übersteuerungsbegrenzung</i>	
<i>INTRODUCCIÓN</i>		<i>OPERACIÓN</i>		<i>Limitando clips</i>	
Front panel	6	Gain controls	12	Thermal protection	20
<i>Panneau avant</i>		<i>Commandes de gain</i>		<i>Protection thermique</i>	
<i>Vorderseite</i>		<i>Pegelsteller</i>		<i>Thermische Schutzschaltung</i>	
<i>Panel frontal</i>		<i>Controles de ganancia</i>		<i>Protección térmica</i>	
Rear panel	7	Remote power supply control	12	DC fault protection	20
<i>Panneau arrière</i>		<i>Télécommande du bloc d'alimentation</i>		<i>Protection contre une anomalie CC</i>	
<i>Rückseite</i>		<i>Ferneinschaltung</i>		<i>Schutz gegen Gleichspannung</i>	
<i>Panel posterior</i>		<i>Control remoto de alimentación</i>		<i>Protección contra corriente continua</i>	
MOUNTING	8	Clip limiter	13	Input/output protection	20
<i>MONTAGE</i>		<i>Limiteur d'écrêtement</i>		<i>Protection entrées/sorties</i>	
<i>BEFESTIGUNG</i>		<i>Clip-Limiter</i>		<i>Eingangs-/Ausgangsschutz</i>	
<i>MONTAJE</i>		<i>Limitador anti-clip</i>		<i>Protección entrada/salida</i>	
Front	8	LED indicators	14	SPECIFICATIONS	21
<i>Avant</i>		<i>Indicateurs DEL</i>		<i>SPÉCIFICATIONS</i>	
<i>Vorn</i>		<i>LED-Anzeigen</i>		<i>TECHNISCHE DATEN</i>	
<i>Frente</i>		<i>Indicadores LED</i>		<i>ESPECIFICACIONES</i>	
Rear	9	Parallel, stereo, and bridged mono	15	WARRANTY INFORMATION	23
<i>Arrière</i>		<i>Modes parallèle, stéréo, et mono ponté (bridgé)</i>		<i>INFORMATIONS DE GARANTIE</i>	
<i>Hinten</i>		<i>Stereobetrieb, Eingangsparallelschaltung,</i>		<i>GARANTIEBEDINGUNGEN</i>	
<i>Trasera</i>		<i>und Mono-Brückenbetrieb</i>		<i>INFORMACIÓN DE GARANTÍA</i>	
Operating voltage (AC mains)	10	<i>Paralelo, estéreo, y mono puente</i>		ADDRESS &	
<i>Tension d'utilisation (alimentation CA)</i>		Using the PowerLight 3.8^x	17	TELEPHONE INFORMATION	24
<i>Netz-Betriebsspannung</i>		<i>Utilisation du PowerLight 3.8^x</i>		<i>ADRESSE POSTALE ET NUMÉROS</i>	
<i>Voltaje de funcionamiento (CA)</i>		<i>Benutzung des PowerLight 3.8^x</i>		<i>ANSCHRIFT UND TELEFONNUMMERN</i>	
Inputs	10	<i>Uso del PowerLight 3.8^x</i>		<i>DIRECCIÓN Y TELÉFONO</i>	
<i>Entrées</i>		PROTECTION	19		
<i>Eingänge</i>		<i>PROTECTION</i>			
<i>Entradas</i>		<i>SCHUTZSCHALTUNGEN</i>			
		<i>PROTECCIÓN</i>			



Explanation of graphical symbols

The lightning flash with arrowhead symbol, within an equilateral triangle, is intended to alert the user to the presence of uninsulated "dangerous voltage" within the product's enclosure that may be of sufficient magnitude to constitute a risk of electric shock to humans.

The exclamation point within an equilateral triangle is intended to alert the users to the presence of important operating and maintenance (servicing) instructions in the literature accompanying the product.



CAUTION

**RISK OF ELECTRIC SHOCK
DO NOT OPEN**

CAUTION: To reduce the risk of electric shock, do not remove the cover. No user-serviceable parts inside. Refer servicing to qualified service personnel.

WARNING: To prevent fire or electric shock, do not expose this equipment to rain or moisture.

Explication des symboles graphiques

Le symbole éclair avec pointe de flèche à l'intérieur d'un triangle équilatéral est utilisé pour alerter l'utilisateur de la présence à l'intérieur du coffret de "tension non-isolée dangereuse" d'ampleur suffisante pour constituer un risque de choc électrique pour l'être humain.

Le point d'exclamation à l'intérieur d'un triangle équilatéral est employé pour alerter les utilisateurs de la présence d'instructions importantes (service) dans les documents accompagnant l'appareil.

ATTENTION!

**RISQUE DE CHOC ÉLECTRIQUE
NE PAS OUVRIR**

ATTENTION: Pour éviter les risques de choc électrique, ne pas enlever le couvercle. Cet appareil ne comporte aucune pièce pouvant être réparée par l'utilisateur. Confier l'entretien à un technicien qualifié.

AVERTISSEMENT: Pour éviter le risque de choc électrique ou d'incendie, n'exposez cet appareil ni à l'humidité excessive ni aux projections d'eau (pluie, ruissellement, etc ...)

Erklärung der Bildsymbole

Das Blitzzeichen innerhalb eines gleichseitigen Dreiecks warnt den Benutzer vor nicht-isolierter, gefährlicher Spannung im Inneren des Gerätes. Diese Spannung ist hoch genug, um Personen durch elektrischen Schlag zu gefährden.

Das Ausrufungszeichen innerhalb eines gleichseitigen Dreiecks weist den Benutzer auf wichtige Bedienungs- und Wartungsanweisungen hin, die in den gerätebegleitenden Unterlagen aufgeführt sind.

VORSICHT

**GEFAHR EINES ELEKTRISCHEN
SCHLAGES. NICHT ÖFFNEN!**

VORSICHT: Um Gefährdung durch elektrischen Schlag zu vermeiden, darf das Gehäuse nicht geöffnet werden. Es befinden sich keine vom Benutzer reparierbaren Teile im Inneren des Gerätes. Überlassen Sie jegliche Reparatur dem qualifizierten Fachmann.

WARNUNG: Um die Gefahr eines Brandes bzw. eine Verletzung durch elektrischen Schlag zu vermeiden, sollten Sie das Gerät niemals Regen oder Feuchtigkeit aussetzen.

Explicación de símbolos

El rayo inscrito en un triángulo equilátero alerta al usuario de la presencia de voltaje peligroso no aislado dentro del producto, que puede ser de nivel suficiente como para constituir riesgo de descarga eléctrica para las personas.

El signo de exclamación inscrito en un triángulo equilátero alerta a los usuarios de la presencia de instrucciones importantes de funcionamiento y mantenimiento (servicio) en la literatura que acompaña al producto.

PRECAUCIÓN

**RIESGO DE DESCARGA
ELÉCTRICA. NO LO ABRA.**

PRECAUCIÓN: Para reducir el riesgo de descarga eléctrica, no quite la tapa. No hay en el interior nada para ajustar por el usuario. Refiera sus reparaciones a personal cualificado de servicio.

AVISO: Para impedir fuegos o descargas eléctricas, no exponga este equipo a la lluvia o la humedad.

NOTE:

This equipment has been tested and found to comply with the limits for a Class B digital device, pursuant to part 15 of the FCC Rules. These limits are designed to provide reasonable protection against harmful interference in a residential installation. This equipment generates, uses, and can radiate radio frequency energy and, if not installed and used in accordance with the instructions, may cause harmful interference to radio communications. However, there is no guarantee that interference will not occur in a particular installation. If this equipment does cause harmful interference to radio or television reception, which can be determined by turning the equipment off and on, the user is encouraged to try to correct the interference by one or more of the following measures:

- Reorient or relocate the receiving antenna.
- Increase the separation between the equipment and the receiver.
- Connect the equipment into an outlet on a circuit different from that to which the receiver is connected.
- Consult the dealer or an experienced radio/TV technician for help.

© Copyright 1998, 1999, 2005 QSC Audio Products, Inc.

QSC® is a registered trademark, and PowerLight™ and MultiSignal Processor™ are trademarks, of QSC Audio Products, Inc.

"QSC" and the QSC logo are registered with the U.S. Patent and Trademark Office.

"Combo" is a trademark of Neutrik AG.

All other trademarks are the property of their respective owners.

INTRODUCTION

This manual covers these three PowerLight models. All are 3RU high (5.25 inches, or 13.3 centimeters) and weigh approximately 30 pounds (16.3 kilograms).

PowerLight 3.4 Two-channel model; 1700 watts/channel @ 2 ohms.

PowerLight 4.0 Two-channel model; 2000 watts/channel @ 2 ohms.

PowerLight 3.8^x Bi-amp model; LF channel: 2400 watts @ 2 ohms; HF channel: 1400 watts @ 2 ohms.

AVANT-PROPOS

Ce manuel traite des trois modèles PowerLight ci-dessous. Ils occupent chacun 2 espaces normalisés (5.25 pouces, ou 13.3 centimètres) et pèsent approximativement 30 livres (16.3 kilogrammes).

PowerLight 3.4 Modèle deux canaux; 1700 watts par canal @ 2 ohms.

PowerLight 4.0 Modèle deux canaux; 2000 watts par canal @ 2 ohms.

PowerLight 3.8^x Modèle bi-amplifié; canal LF: 2400 watts @ 2 ohms; canal HF: 1400 watts @ 2 ohms.

EINFÜHRUNG

Die Anleitung ist für drei PowerLight-Verstärkertypen mit 3 Höheneinheiten (13,3 cm) und einen Gewicht von ca. 16,3 kg.

PowerLight 3.4
Zweikanalverstärker, 1700 W/
Kanal bei 2 Ohm.

PowerLight 4.0
Zweikanalverstärker, 2000 W/
Kanal bei 2 Ohm.

PowerLight 3.8^x Bi-Amp-
Verstärker. Tieftonkanal
2400 W/2 Ohm, Hochton
1400 W/2 Ohm.

INTRODUCCIÓN

Este manual cubre estos tres modelos de amplificadores PowerLight. Todos entran en tres unidades de rack (5.25 pulgadas o 13.3 centímetros) y pesan aproximadamente 30 libras (16.3 kilos).

PowerLight 3.4 Modelo de dos canales; 1700 vatios por canal @ 2 ohmios.

PowerLight 4.0 Modelo de dos canales; 2000 vatios por canal @ 2 ohmios.

PowerLight 3.8^x Modelo biamplificado; canal de bajos 2400 vatios @ 2 ohmios; canal de altos 1400 vatios @ 2 ohmios.



Front panel

1. Power switch
2. Protect, Standby, and Power LEDs
3. Gain control (Channel 1)
4. Clip limiter switch (Channel 1)
5. Clip, -10 dB, -20 dB and Signal LEDs (Channel 1)
6. Clip, -10 dB, -20 dB and Signal LEDs (Channel 2)
7. Clip limiter switch (Channel 2)
8. Gain control (Channel 2)
9. Mounting holes for handles

Panneau avant

1. Commande marche/arrêt
2. DELs (Diode ElectroLuminescente) de modes Protect (protection), Standby (en attente), et Power (en fonction)
3. Commande de gain (Canal 1)
4. Sélecteur de limiteur d'écrêtement (Canal 1)
5. DELs de Clip, -10 dB, -20 dB, et Signal (Canal 1)
6. DELs de Clip, -10 dB, -20 dB, et Signal (Canal 2)
7. Sélecteur de limiteur d'écrêtement (Canal 2)
8. Commande de gain (Canal 2)
9. Trous de montage pour poignées

Vorderseite

1. Netzschalter
2. LED-Anzeige für Schutzschaltung, Standby und Betrieb
3. Pegelsteller (Kanal 1)
4. Schalter für Clip-Limiter (Kanal 1)
5. LED-Anzeige für Clip, -10 dB, -20 dB und Signal (Kanal 1)
6. LED-Anzeige für Clip, -10 dB, -20 dB und Signal (Kanal 2)
7. Schalter für Clip-Limiter (Kanal 2)
8. Pegelsteller (Kanal 2)
9. Griffbefestigungslöcher

Panel frontal

1. Interruptor de encendido
2. Indicadores LED de Protección, "Standby" y Operación
3. Control de ganancia (Canal 1)
4. Conmutador de limitador-clip (Canal 1)
5. Indicadores LED de "Clip," -10 dB, -20 dB y "Signal" (Canal 1)
6. Indicadores LED de "Clip," -10 dB, -20 dB y "Signal" (Canal 2)
7. Conmutador de limitador-clip (Canal 2)
8. Control de ganancia (Canal 2)
9. Agujeros para montaje de asas

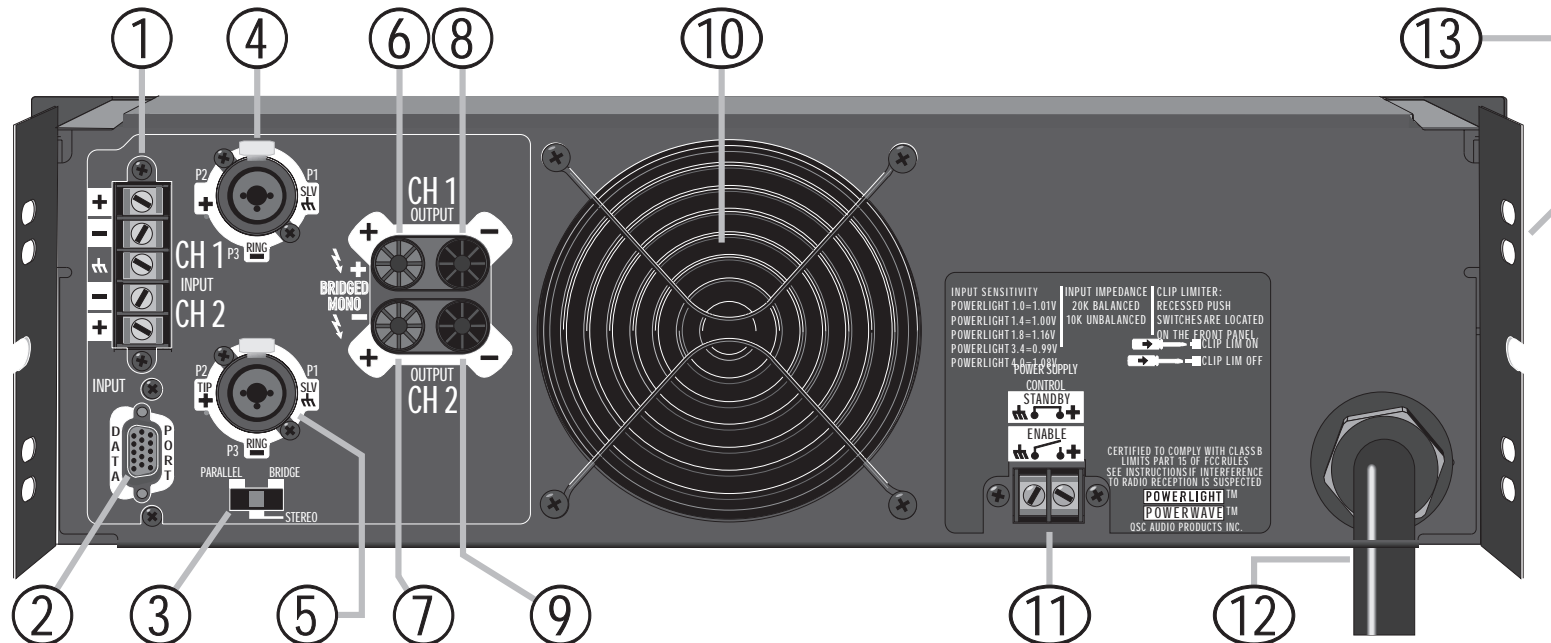

Rear panel

1. Input barrier strip
2. Data Port (for use with QSC MultiSignal Processor)
3. Parallel/Stereo/Bridge switch (*except PowerLight 3.8[®]*)
4. Input (Channel 1)
5. Input (Channel 2)
6. + Output (Channel 1)
7. + Output (Channel 2)
8. - Output (Channel 1)
9. - Output (Channel 2)
10. Cooling fan
11. Remote power supply control
12. AC mains cable
13. Rear chassis support tab

Panneau arrière

1. Bornier d'entrée
2. Port de Données (pour utilisation avec les QSC MultiSignal Processor)
3. Sélecteur de mode Parallèle/ Stereo/Bridge (Parallèle/ Stéréo/Ponté) (*excepté le modèle PowerLight 3.8[®]*)
4. Entrée (Canal 1)
5. Entrée (Canal 2)
6. Sortie + (Canal 1)
7. Sortie + (Canal 2)
8. Sortie - (Canal 1)
9. Sortie - (Canal 2)
10. Ventilateur
11. Télécommande du bloc d'alimentation.
12. Câble d'alimentation secteur
13. Patte de support de l'arrière du châssis

Rückseite

1. Eingangs-Schraubanschlüsse
2. Data Port (Zum Gebrauch in Verbindung mit dem QSC MultiSignal-Prozessor)
3. Umschalter für Eingangsparallelschaltung, Stereobetrieb, Mono-Brückenschaltung (*außer Verstärkertyp PowerLight 3.8[®]*)
4. Eingang (Kanal 1)
5. Eingang (Kanal 2)
6. + Ausgang (Kanal 1)
7. + Ausgang (Kanal 2)
8. - Ausgang (Kanal 1)
9. - Ausgang (Kanal 2)
10. Lüfter
11. Fernschaltung
12. Netzkabel
13. Hintere Rackbefestigung

Panel posterior

1. Tira de terminales de entrada
2. Puerto de datos (para uso con el QSC MultiSignal Processor)
3. Conmutador de Paralelo/ Estéreo/Puente (*excepto el modelo PowerLight 3.8[®]*)
4. Entrada (Canal 1)
5. Entrada (Canal 2)
6. Salida + (Canal 1)
7. Salida + (Canal 2)
8. Salida - (Canal 1)
9. Salida - (Canal 2)
10. Ventilador
11. Control remoto de alimentación
12. Cable de red
13. Lengüeta de soporte de la trasera del chasis

MOUNTING

MONTAGE

BEFESTIGUNG

MONTAJE

Front

Use four mounting screws.

Avant

Utiliser quatre vis de montage.

Vorn

Benutzen Sie vier Befestigungsschrauben.

Frente

Utilice cuatro tornillos.

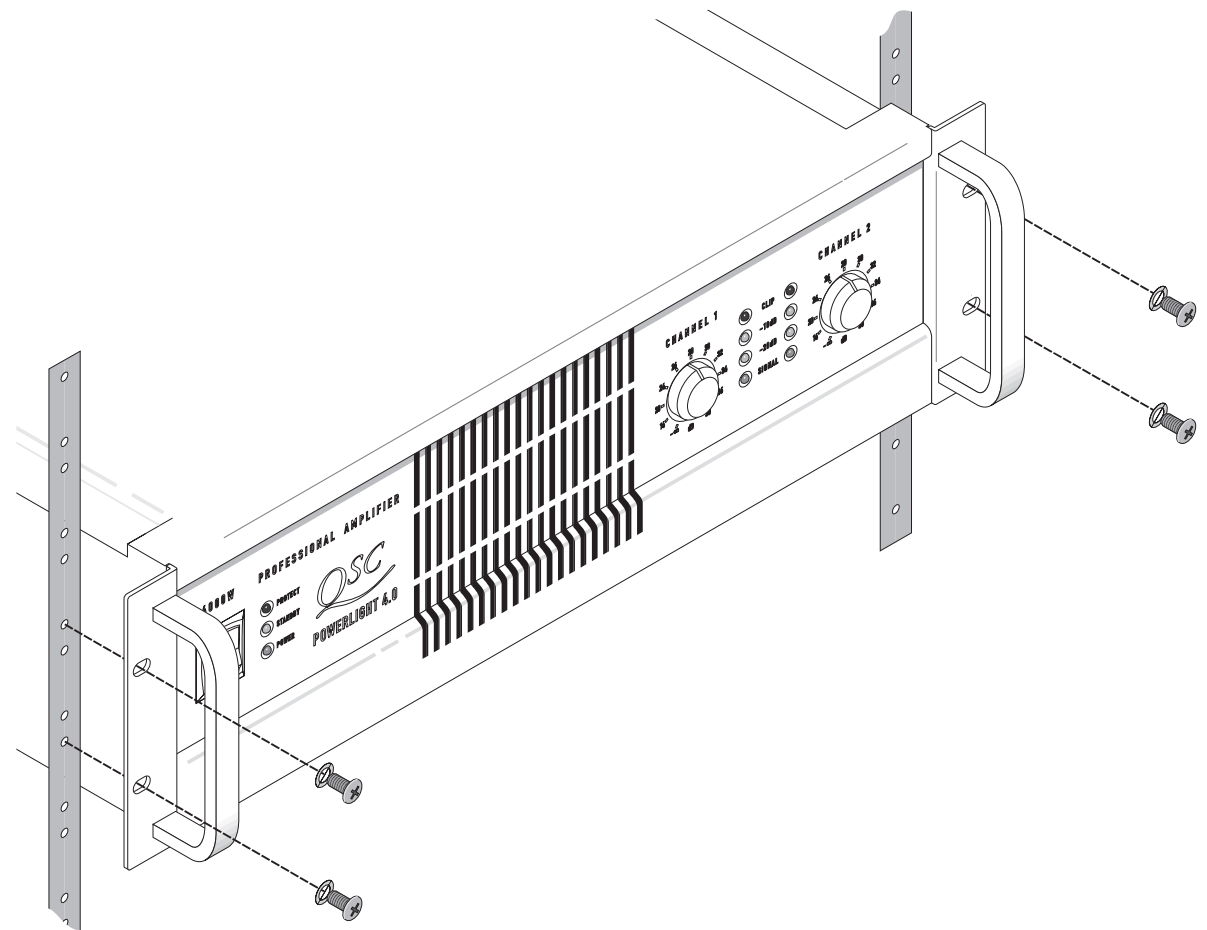

Rear

Rear rack ears are optional but recommended. Kits are available from OSC's Technical Services Department or from your local dealer/distributor.

Arrière

Bien que facultatif, l'installation d'un support à l'arrière de l'amplificateur est recommandé. Un jeu de plaquettes est disponible à cet effet au département des services techniques ou chez votre marchand/distributeur local.

Hinten

Rückseitige 19"-Befestigungslaschen sind nicht im Lieferumfang, können aber von Ihrem Fachhändler bezogen werden. Diese werden an den vorhandenen Gehäuselaschen befestigt.

Trasera

Las orejas traseras para montaje en rack son opcionales, pero se recomiendan. Existen "kits" disponibles de el departamento de servicios técnicos de OSC o de su distribuidor.

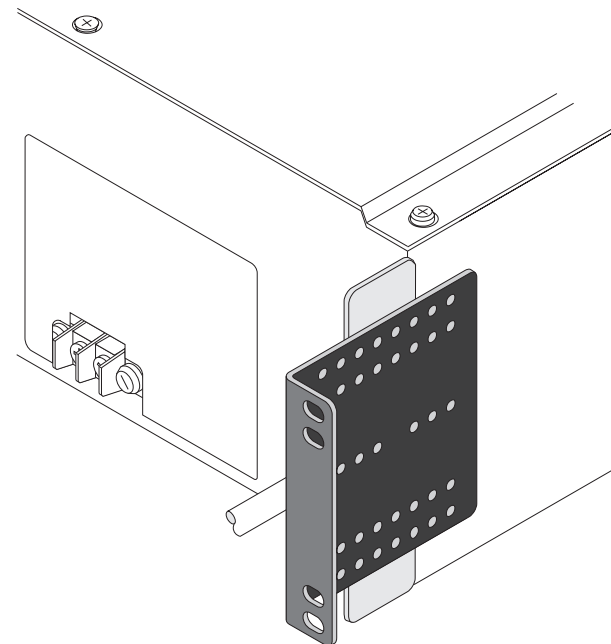
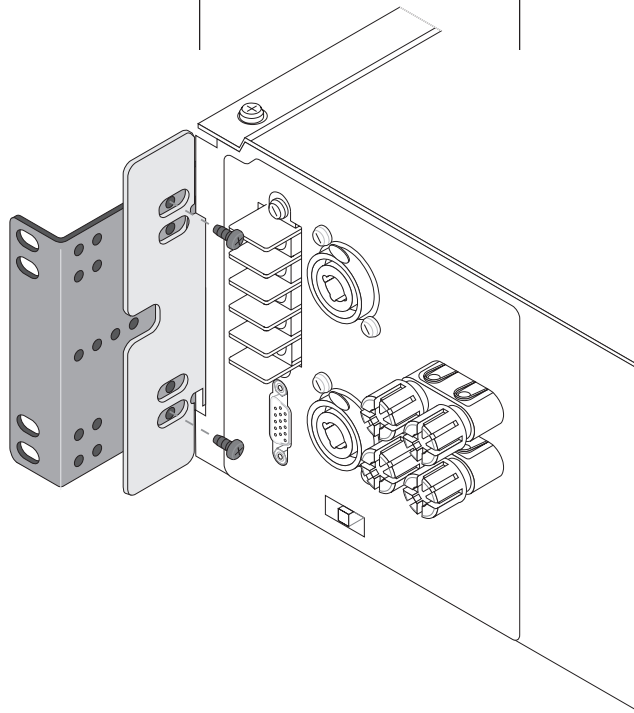



QSC Audio Products
Costa Mesa, CA USA
Made in USA

Model: PWRLIGHT 4.0
Output Pwr. Per CH/IMP: 2000W/2 Ohms
230 VAC, 11 Amps, 50/60 Hz.
Serial 039703467



PowerLight 4.0 & 3.8^x: 120V

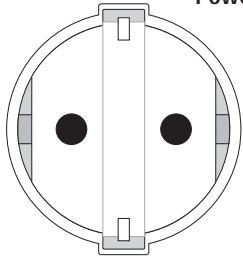

220–240V

Outlets/Prises de courant/
Netzanschluß/Tomas de corriente

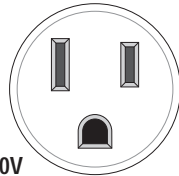

PowerLight 3.4: 120V

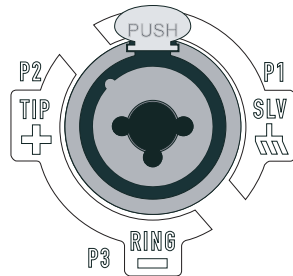
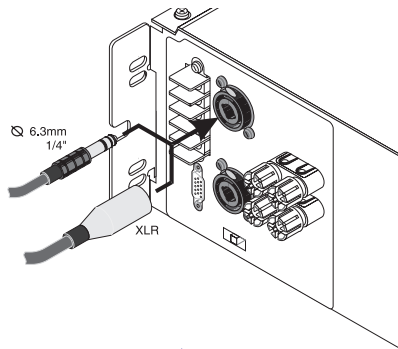

Operating voltage (AC mains)

The serial number label indicates the correct AC mains voltage.

Connecting to the wrong voltage is dangerous and may damage the amplifier.

PowerLight 3.8^x and 4.0 amplifiers configured for 120-volt operation are fitted with a twist-lock 30-ampere power connector and require an appropriate 30-ampere AC circuit and outlet.

PowerLight 3.4 amplifiers configured for 120-volt operation are fitted with a standard NEMA power connector and can operate safely from a standard 15-ampere AC circuit.

Inputs

The "combo" input connectors accept standard male XLR and 6.3 mm (1/4") TRS connectors, both balanced and unbalanced.

Tension d'utilisation (alimentation CA)

L'étiquette sur laquelle est inscrit le numéro de série de l'appareil indique la tension CA appropriée. Raccorder à une source de tension inappropriée est dangereux et pourrait endommager l'amplificateur.

Les amplificateurs PowerLight 3.8^x and 4.0 montés pour alimentation 120 volts sont équipés d'un connecteur d'alimentation 30 ampères et nécessitent un prise de courant de 30 ampères appropriée.

Les amplificateurs PowerLight 3.4 montés pour alimentation 120 volts sont équipés d'un connecteur d'alimentation standard NEMA et peuvent fonctionner sans risque lorsque branchés sur une prise de courant standard de 15 ampères.

Entrées

Les connecteurs d'entrée "combo" acceptent les connecteurs XLR mâles et TRS 6.3 mm (1/4"), que le branchement soit symétrique ou asymétrique.

Netz-Betriebsspannung

Das Seriennummernetikett zeigt die korrekte zulässige Betriebsspannung an. Eine andere Netzspannung kann den Verstärker beschädigen und gefährlich sein.

120-V Gerätetypen der PowerLight 3.8^x und 4.0 haben ein 30A Netzkabel und Stecker. Sie brauchen einen 30A Netzanschluß.

120V-Gerätetypen der PowerLight 3.4 haben ein Kabel mit einem 15A NEMA-Netzstecker. Dieser Typ kann mit Standard-Netzanschluß betrieben werden.

Eingänge

Die „Combo“-Eingangsbuchse kann für XLR- und 6,3 mm Klinkenstecker benutzt werden, und zwar sowohl für unsymmetrische, als auch für symmetrische.

Voltaje de funcionamiento (CA)

En la etiqueta donde figura el número de serie se indica el voltaje correcto. La conexión a un voltaje equivocado es peligrosa y puede dañar el amplificador.

Los amplificadores PowerLight 3.8^x y 4.0 configurados para un funcionamiento con 120 voltios tienen un conector de potencia de 30 amperes y requieren de una toma de corriente alterna (CA) también de 30.

Los PowerLight 3.4 configurados para un funcionamiento con 120 voltios tienen un conector de potencia tipo NEMA estándar y pueden operar sin peligro conectados a una toma de corriente alterna de 15 amps.

Entradas

Los conectores "combo" de entrada aceptan tanto XLR machos como jacks de 6.3 mm (1/4"), tanto balanceados como no.

- *Balanced*
- *Symétrique*
- *Symmetrisch*
- *Balanceado*

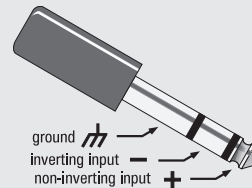

- *Unbalanced*
- *Asymétrique*
- *Unsymmetrisch*
- *No balanceado*

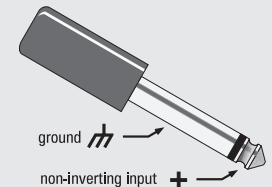

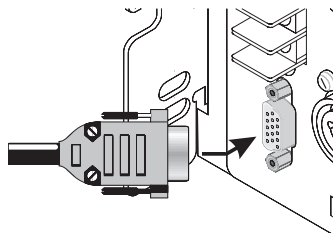
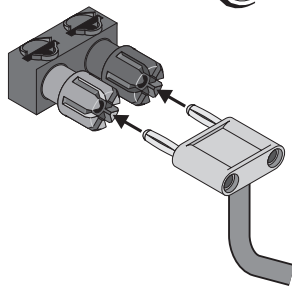
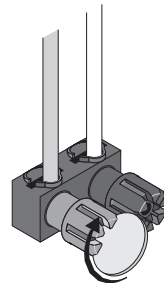
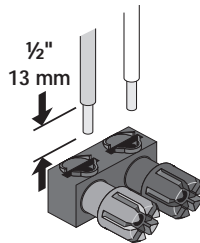
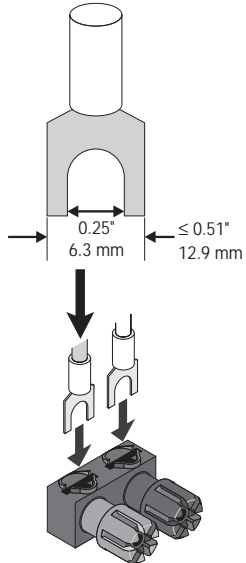
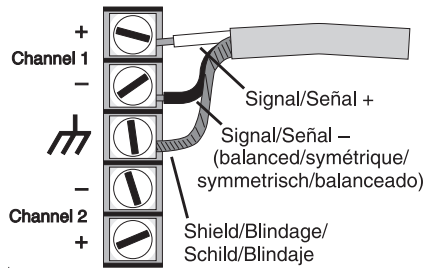

Inputs (continued)

You can also connect the input wires directly to the barrier strip as shown.



Outputs

WARNING: To prevent electric shock, do not operate the amplifier with any of the conductor portion of the speaker wire exposed.

Strip back insulation 13 mm.

Insert wire fully; tighten barrel (use coin if necessary).

Only non-European models accept banana plugs.

Data Port

For use with QSC MultiSignal Processor or Basis processor. Uses a standard VGA cable for interconnection.

Entrées (suite)

Vous pouvez aussi raccorder directement les fils d'entrée aux bornes tel qu'indiqué.



Sorties

AVERTISSEMENT: Afin de prévenir tout risque de choc électrique, ne pas utiliser l'amplificateur si une portion du conducteur du fil de haut-parleur est exposée.

Dénuder le fil sur un maximum de 13 mm (½ pouce).

Insérer le fil de façon à ce qu'aucune partie du conducteur ne soit exposée; serrer le corps du connecteur (utiliser une pièce de monnaie si nécessaire).

Prises banane avec modèles non-européens seulement.

Port de Données

Pour utilisation avec les MultiSignal Processors ou Processors Basis QSC; utiliser un câble standard VGA pour l'interconnexion.

Eingänge (gleichmäßig)

Sie können aber auch—wie gezeigt—die Eingangskabel direkt auf die Klemmen schrauben.



Ausgänge

WARNUNG: Um elektrische Schläge zu vermeiden, sollte der Verstärker nicht betrieben werden, wenn blanke Kabelenden sichtbar sind.

Das Kabelende nicht länger als max. 13 mm abisolieren.

Das abisolierte Kabelende komplett einführen, ohne daß blanker Draht sichtbar bleibt; Klemme festdrehen. Münze benutzen, falls notwendig.

Bananenstecker nur bei außereuropäischen Gerätetypen benutzen!

Data Port

Zum Gebrauch in Verbindung mit dem QSC MultiSignal-Processor oder Basis Processor. Zur Verbindung wird ein Standard-VGA-Kabel benutzt.

Entradas (continuación)

También puede conectar cables directamente a la tira de terminales de entrada.



Salidas

¡AVISO! Para evitar una descarga eléctrica, no opere el amplificador si algún del cable de la bocina está expuesto.

Remueva el aislamiento no más de 13 mm (½ pulgada).

Inserte el cable hasta que ningún conductor está expuesto; apriete la rosca con fuerza, usando una moneda si es necesario.

Conectores tipo plátano con modelos no europeos solamente.

Puerto de Datos

Para uso con el MultiSignal Processor o procesor Basis de QSC. Utiliza un cable VGA estándar para interconectar.



OPERATION

Gain controls

The numbers indicate actual voltage gain of amplifier, in dB.

Remote power supply control

FONCTIONNEMENT

Commandes de gain

Les numéros indiquent le gain de tension véritable de l'amplificateur, en dB.

Télécommande du bloc d'alimentation

BETRIEB

Pegelsteller

Die Ziffern zeigen die reale Spannungsverstärkung des Verstärkers in dB.

Ferneinschaltung

OPERACIÓN

Controles de ganancia

Los números indican la ganancia de voltaje del amplificador, en dB.

Control remoto de alimentación

- One amplifier
- Un amplificateur
- Ein Verstärker
- Un amplificador

POWER SUPPLY CONTROL



- Multiple amplifiers
- Multiples amplificateurs
- Mehrere Verstärker
- Multi amplificadores

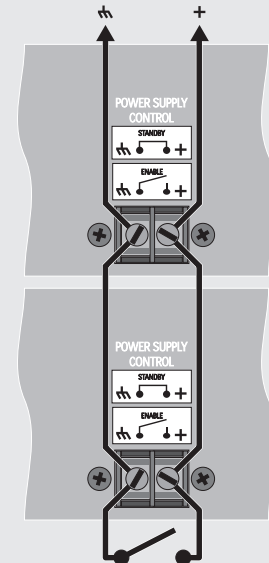

Clip limiter

The clip limiter will prevent continuous clipping in either amplifier channel output. Below clipping, and during short clips on peaks, the clip limiter does not act on the audio signal.

Limiteur d'écèlement

Le limiteur d'écèlement prévient l'écèlement continu. Sous le niveau d'écèlement, et pendant l'écèlement transitoire, le limiteur n'aura pas d'effet sur le signal audio.

Clip-Limiter

Der Clip-Limiter verhindert dauerhafter Übersteuerung in beiden Verstärkerkanälen. Auf Signale unterhalb der Übersteuerungsgrenze und bei extrem kurzen Signalspitzen reagiert der Clip-Limiter nicht.

Limitador anti-clip

El limitador anti-clip evita el clip de la etapa de forma continuada. Por debajo de la señal de clip y durante breves clips debidos a picos de señal, el limitador no actuará sobre la señal de audio.

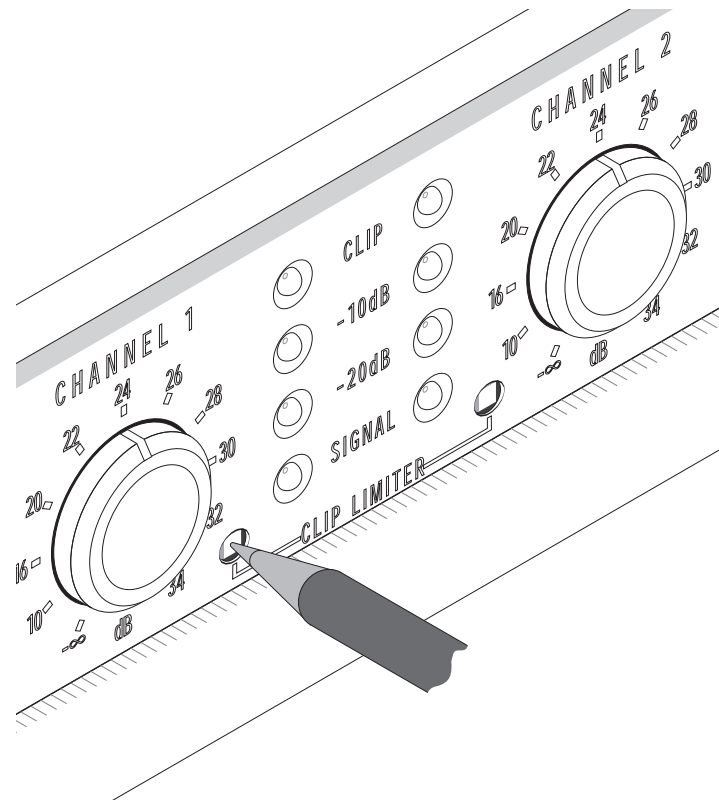
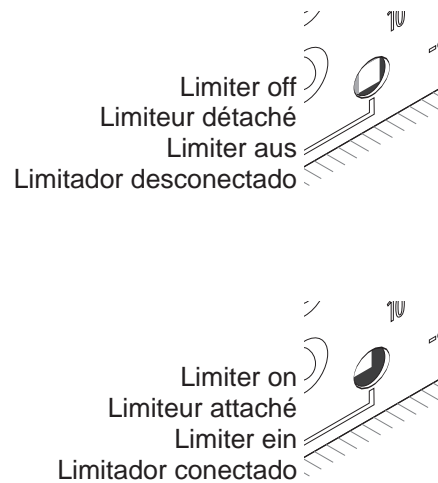

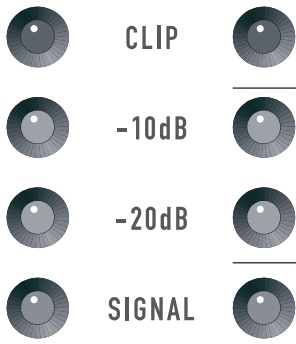
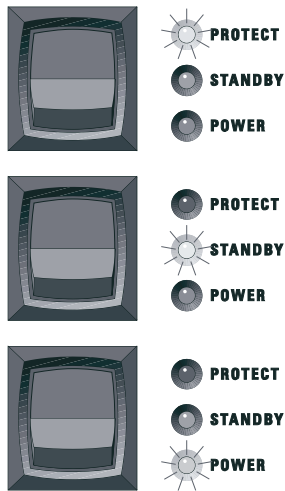

LED indicators

The red "PROTECT" LED glows when the amplifier goes into protect mode.

The yellow "STANDBY" LED lights only when the amplifier is in standby mode.

The green "POWER" LED indicates that the amplifier is operating.

Indicateurs DEL

La DEL rouge "PROTECT" s'allume quand l'amplificateur passe en mode protection.

La DEL jaune "STANDBY" ne s'allume que lorsque l'amplificateur est en mode attente.

La DEL verte "POWER" indique que l'amplificateur est sous tension.

LED-Anzeigen

Aktivierung der Schutzschaltungen wird durch die rote „PROTECT“-LED angezeigt.

Die gelbe „STANDBY“-LED leuchtet nur im Standby-Betrieb.

Die grüne „POWER“-LED ist die Betriebsanzeige.

Indicadores LED

El indicador LED rojo de "PROTECT" se enciende cuando se activan las protecciones.

El indicador LED amarillo de "STANDBY" se enciende cuando el amplificador está en modo "standby."

El indicador LED verde de "POWER" se enciende cuando se el amplificador está funcionando.

- This red LED lights when the channel clips.

- Cette DEL rouge s'allume pour indiquer l'écrêtement du signal.

- Diese rote LED leuchtet bei Übersteuerung.

- Este indicador LED rojo se enciende cuando el canal está recortando.

- These yellow LEDs light at 10 and 20 dB below the channel's maximum rated output power.

- Ces DELs jaunes s'allument à 10 et 20 dB sous le niveau de puissance maximale du canal.

- Diese gelben LED's leuchten bei 10 und 20 dB unterhalb der maximalen Ausgangsleistung.

- Este indicadores LED amarillo se encienden a 10 y 20 dB por debajo de la potencia máxima de los canales.

- This green LED lights at about 30 dB below maximum rated output power.

- Cette DEL verte s'allume à 30 dB sous le niveau de puissance maximale du canal.

- Diese grüne LED leuchtet bei etwa 30 dB unterhalb der maximalen Ausgangsleistung.

- Este indicador LED verde se enciende a 30 dB por debajo de la potencia máxima de los canales.

NOTE: Brief, occasional clipping may be inaudible; this is normal and acceptable. If the red "CLIP" LED glows often and continuously, reduce the signal level.

NOTE: Il se peut que d'écrêtement occasionnel est inaudible; ça c'est normal et acceptable. Si la DEL "CLIP" allume souvent ou sans interruption, réduire le niveau de signal.

ANMERKUNG: Gelegentliche Übersteuerung ist oft unhörbar; das ist normal und akzeptabel. Falls die „CLIP“-LED oft aufleuchtet oder sogar dauerhaft, bitte den Pegel zurücknehmen.

NOTA: Es posible y aceptable que recorte brevemente en ocasiones es inaudible. Si el indicador LED de recorte ("CLIP") se enciende con frecuencia y de forma continuada, reduzca el nivel de señal.

Parallel

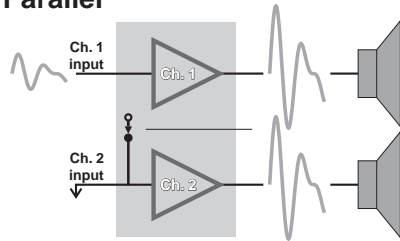

Stereo, bi-amp, 2-channel

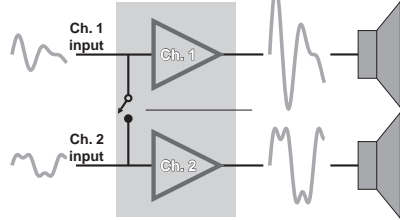

Bridged Mono

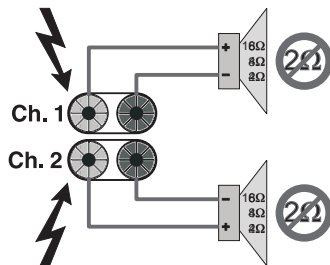
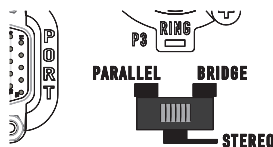
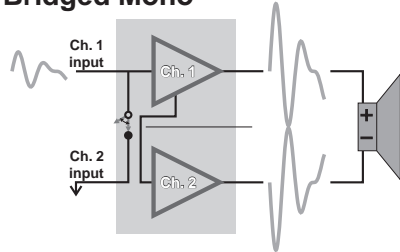

Parallel, stereo, and bridged mono

Modes parallèle, stéréo, et mono ponté (bridgé)

Eingangsparallelschaltung, Stereobetrieb, und Mono-Brückenbetrieb

Paralelo, estéreo y mono puente

PARALLEL AND STEREO OPERATION

OPÉRATION EN MODES PARALLÈLE ET STÉREO

EINGANGSPARALLELSCHALTUNG UND STEREOBETRIEB

FUNCIONAMIENTO EN ESTÉREO Y PARALELO

Parallel/Stereo/Bridge switch

Sélecteur de mode Parallèle/Stereo/Bridge (Parallèle/Stéréo/Ponté)

Conmutador de Paralelo/Estéreo/Puente

Connecting outputs

Connexion des sorties

Conexión de las salidas

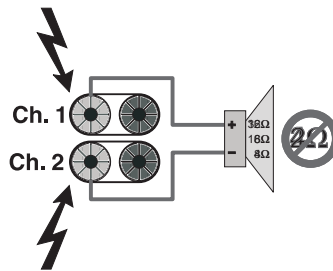
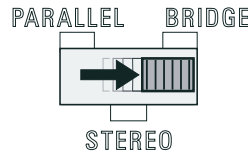

BRIDGED MONO OPERATION

BRIDGED-MONO MODE CAUTION:

Output voltages higher than 100 volts rms are available between the amplifier's bridged terminals. CLASS 1 wiring methods, as specified in accordance with national and local codes, must be used to connect the amplifier to the load, and the load itself must have a sufficient power rating for use with the amplifier.

Connecting outputs

OPÉRATION EN MODE MONO

MODE BRIDGÉ MONO: ATTENTION

Des tensions de sorties de plus de 100 volts rms sont disponibles entre les bornes de l'amplificateur en mode ponté. Utiliser les méthodes de câblage de Classe 1, selon les codes nationaux et locaux, pour connecter l'amplificateur à sa charge. La charge doit être de capacité de puissance suffisante pour utilisation avec l'amplificateur.

Connexion des sorties

MONO-BRÜCKENBETRIEB

VORSICHT BEI MONO-BRÜCKENBETRIEB:

Im Brückenbetrieb kann bei den Verstärkeranschlußklemmen eine Spannung von höher als 100 V anliegen. Entsprechend sichere, isolierte Leitung muss daher verwendet werden (Bitte entsprechende Länderrichtlinien und CE-Bedingungen beachten!). Auch muss die Anschlußlast der Leistung der Verstärker genügen.

Ausgangsanschluß

FUNCIONAMIENTO EN MONO PUENTE

PRECAUCIÓN PARA EL MODO MONO PUENTE

Se pueden alcanzar voltajes de más de 100 voltios rms con las terminales de puente de los amplificadores. Se deben usar métodos de conexión tipo CLASS 1 entre el amplificador y la carga, tal y como se especifica en los códigos nacionales y locales. La carga deberá contar con suficiente potencia para ser usada con el amplificador.

Conexión de las salidas



Channel 2's gain control has no effect in this mode.

Use Channel 1 to set gain. The gain in bridged mono mode is 6 dB higher than in stereo or parallel modes.

Le contrôle de gain du canal 2 est hors circuit dans ce mode.

Utiliser le canal 1 pour ajuster le gain. Le gain en mode bridgé mono est 6 dB plus haut qu'en modes stéréo ou parallèle.

Der Pegelsteller von Kanal 2 ist in diesen Betriebsart deaktiviert.

Nur der Pegelsteller von Kanal 1 wird zur Lautstärkeinstellung benutzt. Im Brückenbetrieb ist die Verstärkung 6 dB höher als Stereo- oder Parallelbetrieb.

La ganancia del canal 2 no tiene ningún efecto en este modo.

Utilice el control del canal 1 para ajustar la ganancia. La ganancia en el modo mono puente es 6 dB más fuerte que en modos estéreos o paralelos.

Using the PowerLight 3.8^x

CONNECTING INPUTS

This model is designed for use with an external active crossover for bi-amp applications, as shown here. Connect the crossover's low-frequency output to the input of Channel 1, which is the higher-powered channel of the amplifier.

Connect the crossover's high-frequency output to the input of Channel 2, which is the lower-powered channel of the amplifier.

Connect the high-frequency output of the crossover to the Channel 2 input.

Utilisation du PowerLight 3.8^x

BRANCHEMENT DES ENTRÉES

Ce modèle est conçu pour utilisation avec séparateur de fréquences actif externe pour application bi-amplifiées. Raccorder la sortie basses fréquences du séparateur à l'entrée 1 de l'amplificateur, le canal le plus puissant de l'amplificateur.

Raccorder la sortie hautes fréquences du séparateur à l'entrée 2 de l'amplificateur.

Benutzung des PowerLight 3.8^x

EINGANGSANSCHLÜßE

Dieser Verstärkertyp ist als Bi-Amp Verstärker zur Benutzung mit externen Frequenzweichen gedacht. Den Tieftonausgang der Frequenzweiche mit Kanal 1 verbinden, der die höhere Leistung besitzt.

Den Hochtonausgang daher mit Kanal 2 verbinden.

Uso del PowerLight 3.8^x

CONEXIÓN DE LAS ENTRADAS

Este modelo se diseño para ser usado con un crossover activo para uso biamplificado, como se muestra aquí. Conecte la salida de bajos del crossover a la entrada del canal 1, que es el canal de alto poder del amplificador.

Conecte la salida de altos del crossover a la entrada del canal 2 del amplificador.

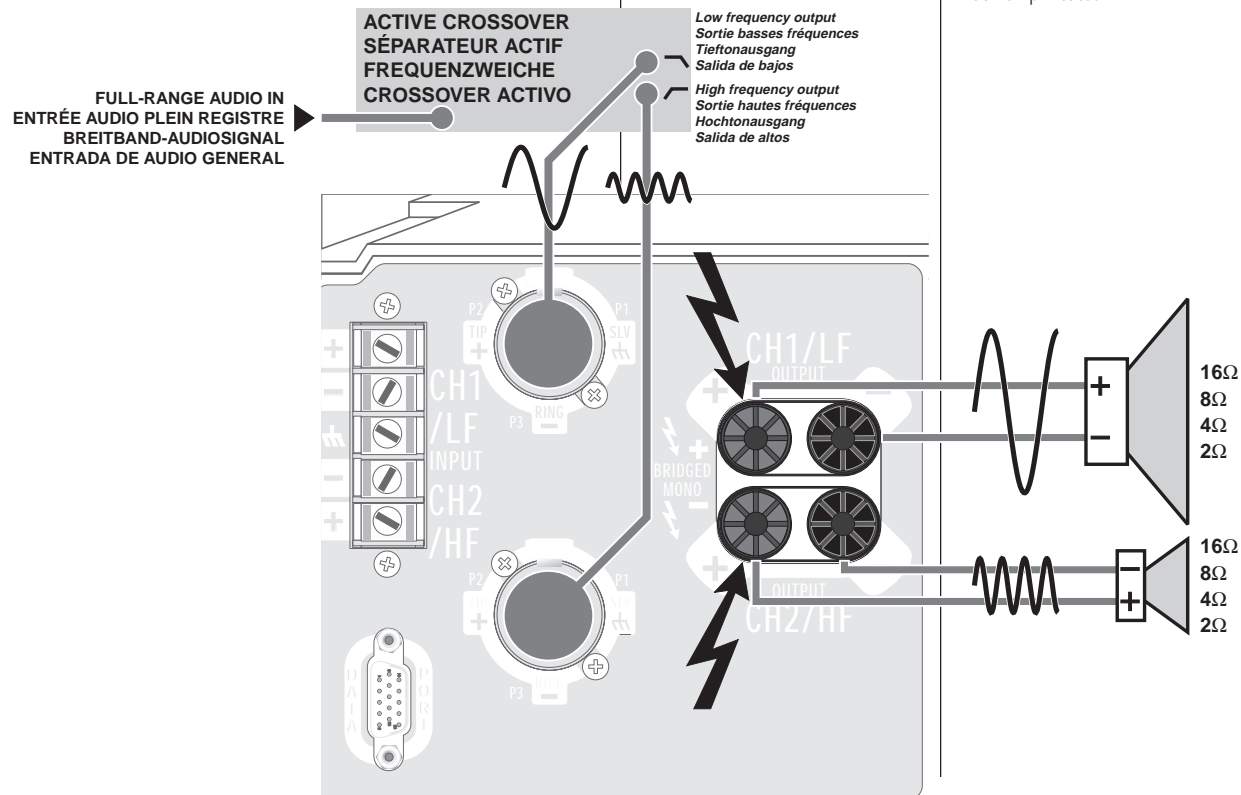

CONNECTING INPUTS (continued)

Instead of the "combo" connectors, you can also use the screw terminals for connecting inputs.

CONNECTING OUTPUTS

Connect the low-frequency loudspeaker to Channel 1's output, and the high-frequency loudspeaker to Channel 2's output, as shown (page 15); see page 9 for important instructions on safely connecting loudspeaker loads.

ACCESSORIES

Internal crossover:
One **BSC-6 Bus Card** with one **UF-3 Universal Filter**

BRANCHEMENT DES ENTRÉES (suite)

Au lieu des connecteurs "Combo," vous pouvez utiliser les bornes pour le branchement des entrées.

BRANCHEMENT DES SORTIES

Brancher le haut-parleur de basses fréquences à la sortie canal 1 de l'amplificateur, et le haut-parleur de hautes fréquences à la sortie canal 2, tel que montré (page 15). Voir à la page 9 pour la notice de sécurité pour le branchement des haut-parleurs.

ACCESSOIRES

Séparateur de fréquences interne:
Une **BSC-6 "Bus Card"** avec un **UF-3 Filtre Universel**

EINGANGSANSCHLÜßE (gleichmäßig)

Anstelle der „Combo“-Steckverbinder können Sie auch die Schraubklemmen als Eingänge verwenden.

AUSGANGSVERBINDUNGEN

Verbinden Sie den Tieftonlautsprecher mit dem Ausgang von Kanal 1, und den Hochtonlautsprecher mit dem Ausgang von Kanal 2, wie gezeigt (Seite 15). Beachten Sie die Seite 9 für sichere Verbindung.

ZUBEHÖR

Interne Frequenzweiche:
Eine **BSC-6 „Bus Card“** mit ein **UF-3 Allgemeinfilter**

CONEXIÓN DE LAS ENTRADAS (continuación)

En lugar de conectores 'combo', también puede usar las terminales de rosca para conectar entradas.

CONEXIÓN DE SALIDAS

Conecte las bocinas de bajos a la salida del canal 1, y las bocinas de altos con la salida del canal 2 como se muestra (página 15). Léase la página 9 para instrucciones de seguridad cuando se ejecuten este tipo de conexiones con bocinas.

ACCESORIOS

Crossover interno:
Una **BSC-6 "Bus Card"** con un **UF-3 Filtro Universal**

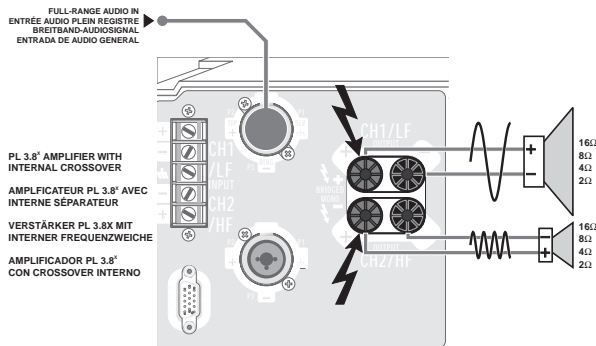

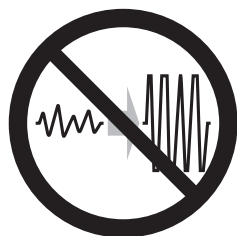
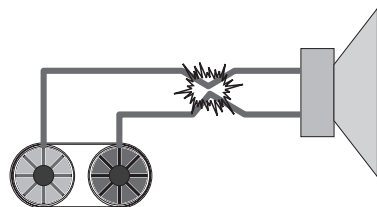
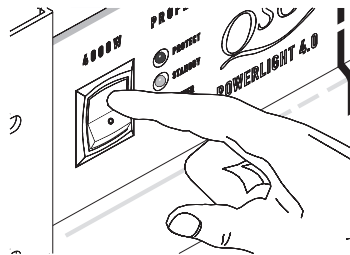

PROTECTION

Turn-on/turn-off muting

The amplifier outputs are muted for a couple of seconds after turn-on, and immediately at turn-off.

Short circuit protection

The Output Averaging™ circuit protects the output devices from short circuits and stressful loads.

Clip limiting

During normal operation, the clip limiter does not affect the audio signal and is, in fact, inaudible. It will allow brief clipping of peaks, activating only when continuous, hard limiting occurs. The clip limiter will then gradually reduce the audio signal (up to 10dB) to minimize clipping. When clipping ends, the clip limiter will deactivate and return gain to normal.

PROTECTION

Mise en sourdine lors de la mise sous/hors tension.

Les sorties sont coupées pour quelques secondes quand on allume l'amplificateur, et immédiatement quand on l'éteint.

Protection contre les court-circuits

Le circuit Output Averaging™ protège les transistors de sortie contre les court-circuits et les charges difficiles.

Limiteur d'écèlement

En utilisation normale, le limiteur d'écèlement n'affecte pas le signal audio et il est en fait inaudible. Il permet l'écèlement des transitoires et n'entre en action que lors d'écèlement prolongé. Dans ce cas, le limiteur réduit peu à peu le niveau du signal audio (jusqu'à 10 dB) de façon à minimiser l'écèlement. Lorsque l'écèlement cesse, le limiteur se retire et cesse la réduction de gain.

SCHUTZSCHALTUNGEN

Stummschaltung bei An-und Ausschalten

Der Verstärkerausgang ist nach dem Einschalten für ein paar Sekunden stummgeschaltet. Bei Ausschaltung sofort.

Schutz bei Kurzschluß

Die „Output Averaging™“-Schaltung schützt die Ausgangstransistoren vor Kurzschluß und Fehllast.

Übersteuerungsbegrenzung

Während normalen Betriebes ist der Clip-Limiter unhörbar. Er erlaubt kurzes harmlosen Clippen und wird erst dann aktiv, wenn hartes, dauerndes Clippen erfolgt. Der Limiter wird dann das Audiosignal so allmählich reduzieren (bis zu 10 dB), daß nur noch geringes Clippen erfolgen kann. Hört das Clippen auf, wird der Limiter abgeschaltet und beendet damit die Verstärkungsreduzierung.

PROTECCIÓN

Enmudecimiento de encendido/apagado

Las salidas del amplificador se enmudecen durante unas segundos al encender y apagar.

Protección contra corto-circuito

El circuito Output Averaging™ protege los dispositivos de salida contra corto circuitos y cargas inadecuadas.

Limitando clips

Durante el funcionamiento normal del amplificador, el limitador anti-clip no afecta a la señal de audio y, de hecho, es inaudible. Permitirá breves clips debidos a picos de señal y solo se activará cuando se produzca un clip continuo o prolongado. El limitador reducirá entonces gradual la señal de audio (hasta 10 dB) hasta eliminar el clip. Cuando el clip desaparece, el limitador se desactivará, finalizando su reducción de ganancia.



Thermal protection

A variable-speed fan provides adequate cooling air flow. But if the heatsink temperature climbs above 90° C, the outputs will mute until the amplifier cools down.

Protection thermique

Un ventilateur à vitesse variable fournit le courant d'air nécessaire au refroidissement de l'amplificateur. Si la température du radiateur devait dépasser 90° C, les sorties seraient coupées jusqu'à ce que l'amplificateur ait suffisamment refroidi.

Thermische Schutzschaltung

Ein drehzahlregelter Lüfter sorgt für kühlenden Luftstrom. Falls die Kühlkörper dennoch über 90° C erhitzt werden, werden die Ausgänge bis zum Erreichen einer sicheren Betriebstemperatur stummgeschaltet.

Protección térmica

Un ventilador de velocidad variable proporciona el flujo de aire adecuado para la refrigeración. Si la temperatura del radiador sube por encima de los 90° centígrados, las salidas se emudecen hasta que el amplificador se enfría.

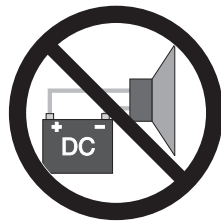

DC fault protection

The amplifier will shut down if DC or excessive subsonic energy appears at the outputs.

Protection contre une anomalie CC

L'amplificateur sera éteint en présence de courant continu ou de signal subsonique excessif aux sorties.

Schutz gegen Gleichspannung

Beim Auftreten von Gleichspannung oder übermäßigen, tieffrequenten Signalen (Infraschall) an den Ausgängen, schaltet sich das Gerät selbständig ab.

Protección contra corriente continua

El amplificador cortará si hay corriente continua o demasiada energía subsónica en las salidas.

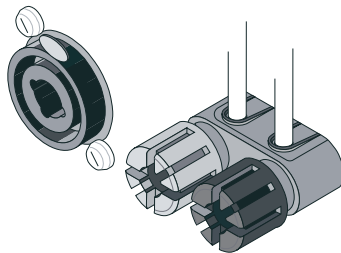

Input/output protection

The input circuits are isolated by resistors. An ultrasonic network decouples RF from the outputs and helps keep the amplifier stable with reactive loads.

Protection entrées/ sorties

Les circuits d'entrée sont isolés par des résistances. Un circuit ultrasonique découple les RF (Radio Fréquences) des sorties et aide à maintenir la stabilité de l'amplificateur sous des charges réactives.

Eingangs-/ Ausgangsschutz

Die Eingangsschaltungen sind mit Widerständen isoliert. Ein Ultraschallfilter entkoppelt Hochfrequenz von den Ausgängen und stabilisiert die Ausgangsschaltkreise gegen rückwirkende Störpegel oder Störspannungen.

Protección entrada/ salida

Las entradas están aisladas a través de resistencia. Una red ultrasónica elimina la radiofrecuencia de las salidas y ayuda al comportamiento estable del amplificador con cargas reactivas.

SPECIFICATIONS | SPÉCIFICATIONS | TECHNISCHE DATEN | ESPECIFICACIONES

	PowerLight 3.4	PowerLight 4.0	PowerLight 3.8^x
OUTPUT POWER <i>FTC: 20 Hz–20 kHz @ 0.1% THD, both channels driven</i> 8Ω per channel 4Ω per channel <i>EIA: 1 kHz @ 1% THD</i> 8Ω per channel 4Ω per channel 2Ω per channel <i>Bridged Mono:</i> 8Ω, 20 Hz–20 kHz, 0.1% THD 4Ω, 1 kHz, 1% THD	725 1200 800 1250 1700 2400 3400	900 1400 1000 1600 2000 2800 4000	900 (Ch. 1), 450 (Ch. 2) 1400 (Ch. 1), 800 (Ch. 2) 1000 (Ch. 1), 500 (Ch. 2) 1500 (Ch. 1), 850 (Ch. 2) 2500 (Ch. 1), 1500 (Ch. 2) n/a n/a
DYNAMIC HEADROOM	1.9 dB at 4Ω	1.9 dB at 4Ω	1.9 dB at 4Ω
DISTORTION SMPTE-IM		Less than 0.05%	
FREQUENCY RESPONSE (at 10 dB below rated output power)		20 Hz to 20 kHz, ±0.15 dB 5 Hz to 60 kHz, +0/-3 dB	
DAMPING FACTOR		Greater than 500	
NOISE (unweighted)		105 dB below rated output (20 Hz to 20 kHz)	
VOLTAGE GAIN	80× (38 dB)	80× (38 dB)	80× (38 dB) (Channel 1) 49× (34 dB) (Channel 2)
INPUT SENSITIVITY, V_{RMS} (for rated power into 8 ohms)	0.95v (+1.8 dBu)	1.06v (+2.7 dBu)	1.06v (+2.7 dBu) (Channel 1) 1.22v (+4.0 dBu) (Channel 2)
INPUT IMPEDANCE		10 kΩ unbalanced 20 kΩ balanced	
CONTROLS		Front: AC switch, Ch. 1 and Ch. 2 gain knobs, Ch. 1 and Ch. 2 clip limiter switches Rear: Parallel/Stereo/Bridge switch (<i>except PowerLight 3.8^x</i>), remote power supply enable terminals	
INDICATORS		PROTECT: Red LED STANDBY: Yellow LED POWER: Green LED	CLIP: Red LED, 1 per channel -10 dB: Yellow LED, 1 per channel -20 dB: Yellow LED, 1 per channel SIGNAL: Green LED, 1 per channel
CONNECTORS		Input: Barrier strip and Neutrik “Combo” XLR and 1/4” (6.3 mm) TRS, tip and pin 2 positive Output: “Touch-Proof” binding posts Data Port: HD 15 female connector for QSC MultiSignal Processor or Basis product	
COOLING		Continuously variable speed fan, back-to-front air flow	

SPECIFICATIONS | SPÉCIFICATIONS | TECHNISCHE DATEN | ESPECIFICACIONES

PowerLight 3.4

PowerLight 4.0

PowerLight 3.8^x

AMPLIFIER PROTECTION

Full short circuit†, open circuit, thermal, ultrasonic, and RF protection
Stable into reactive or mismatched loads

LOAD PROTECTION

Turn-on/turn-off muting, DC-fault power supply shutdown

OUTPUT CIRCUIT TYPE

Class H complementary linear output with 3-step high efficiency circuit

POWER REQUIREMENTS

120, 220-240 VAC, 50/60 Hz

POWER CONSUMPTION

PowerLight 3.4

LOAD	NORMAL PROGRAM 1/8 POWER*	MAX PROGRAM 1/3 POWER*	MAX SINEWAVE 1% CLIPPING
8Ω	6.8A	12.3A	24A
4Ω	10.5A	19.7A	39A
2Ω	16.5A	30A	70A

Idle current: 0.9A. Multiply currents by 0.5 for 230V units. *Pink noise

PowerLight 4.0

LOAD	NORMAL PROGRAM 1/8 POWER*	MAX PROGRAM 1/3 POWER*	MAX SINEWAVE 1% CLIPPING
8Ω	11.0A	18.8A	36A
4Ω	15.2A	27A	58A
2Ω	21A	40A	83A

Idle current: 1.0A. Multiply currents by 0.5 for 230V units. *Pink noise

* 1/8 power with pink noise is analogous to music program with brief occasional clipping

* 1/3 power with pink noise is analogous to music program with heavy, objectionable clipping

POWER CONNECTIONS

PowerLight 3.4

120 V: 15-amp power cord with NEMA 15-amp 125 V mains connector
220–240 V: Removable IEC 320-C19 16-amp power cord with EL 211 (Schuko) mains connector

PowerLight 4.0 & 3.8^x

120 V: 30-amp power cord with 30-amp 125 V mains connector (requires 30-amp L5 receptacle, shown at right)
220–240 V: Removable IEC 320-C19 16-amp power cord with EL 211 (Schuko) mains connector

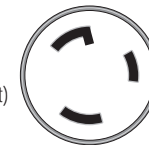

DIMENSIONS

19.0" (48.3 cm) wide, 5.25" (13.3 cm) tall (3 rack spaces)

17.9" (45.5 cm) deep (rear support ears)

WEIGHT

Shipping: 36 lbs (16.3 kg) Net: 30 lbs (13.6 kg)

†Output Averaging™ short-circuit protection (US Patent 4,321,554)

Other Patents Pending

SPECIFICATIONS SUBJECT TO CHANGE WITHOUT NOTICE

WARRANTY INFORMATION

(USA only; see your dealer or distributor)

Disclaimer

QSC Audio Products, Inc. is not liable for any damage to speakers, amplifiers, or any other equipment that is caused by negligence or improper installation and/or use of the PowerLight amplifier.

Product Warranty

QSC guarantees the PowerLight to be free from defective material and/or workmanship for a period of three years from the date of sale, and will replace defective parts and repair malfunctioning products under this warranty when the defect occurs under normal installation and use—provided the unit is returned to our factory via prepaid transportation with a copy of the proof of purchase, i.e., sales receipt. This warranty provides that examination of the returned product must indicate, in our judgment, a manufacturing defect. This warranty does not extend to any product which has been subjected to misuse, neglect, accident, improper installation, or where the date code has been removed or defaced.

INFORMATIONS DE GARANTIE

(É-U seulement; consultez votre marchand ou distributeur)

Décharge

QSC Audio products, Inc. ne peut être tenu responsable de tout dommage à des haut-parleurs, amplificateurs, ou tout autre équipement qui pourrait être dû à de la négligence ou mauvaise installation et/ou utilisation d'un amplificateur PowerLight.

Garantie de produit

QSC garantit le produit PowerLight libre de défaut de pièce et/ou de fabrication, et ce pour une période de trois ans à partir de la date d'achat, et remplacera les pièces défectueuses et réparera le produit sous l'effet de cette garantie en autant que le produit est installé et utilisé de façon normale, et que le produit est retourné à notre usine port payé, accompagné d'une copie de la preuve d'achat, i.e. facture originale. Cette garantie est conditionnelle à ce qu'une inspection du produit retourné révèle, selon notre jugement, un défaut de fabrication. Cette garantie ne couvre pas les produits ayant subi abus, négligence, accident, installation incorrecte, ou dont le code de date a été enlevé ou rendu illisible.

GARANTIE - BEDINGUNGEN

(Nur USA; in anderen Ländern Ihren Fachhändler fragen.)

Haftungserklärung

QSC Audio Products, Inc. haftet nicht für Schäden an Lautsprechern, Verstärkern, oder anderen Geräten, die durch Fahrlässigkeit im Betrieb oder durch nachlässige Installation verursacht wurden.

Produktgarantie

QSC garantiert für die PowerLight-Verstärker einwandfreie Herstellung und Freiheit von Materialmängeln für die Dauer von drei Jahren nach Verkaufsdatum. Innerhalb dieser Zeit ersetzt QSC defekte Teile und repariert nicht funktionierende Komponenten /Produkte, wenn der Defekt unter normalen Betriebsumständen auftritt. Dies bei frachtfreiem Versand zum Hersteller, mit Kaufquittung. Der Garantiefall muss nach unserer Untersuchung und nach unserem Urteil, durch einen Herstellungsfehler ausgelöst worden sein. Eine weitergehende Haftung für Produkte, die missbräuchlich genutzt wurden, durch Fahrlässigkeit beschädigt worden sind, durch Unfall, durch unsachgemässe Installation, oder bei Entfernung des Datumscodes, schliessen wir aus.

INFORMACIÓN DE GARANTÍA

(EE. UU. solamente; consulte su comerciante o su distribuidor)

Atención

QSC Audio Products, Inc., no es responsable por daños a las bocinas, amplificadores o cualquier otro equipo que sea causado por negligencia o mala instalación o uso de los amplificadores PowerLight.

Garantía

QSC garantiza que el PowerLight estará libre de defectos en piezas o mano de obra por un período de tres años de la fecha de venta, y cambiará las partes que no funcionen y arreglará productos cubiertos por esta garantía mientras que el defecto surja bajo condiciones normales de uso y asumiendo que la unidad será enviada a nuestra fábrica vía transporte prepago con una copia de la prueba de compra (ejemplo: recibo de venta). Esta garantía dependerá de una examinación del producto devuelto y deberá indicar, a nuestro juicio, un defecto de fabrica. Esta garantía no se extiende a ningún producto que ha sido sometido a uso fuera de nuestras recomendaciones, accidentes, instalación deficiente y si el código de la fecha ha sido enmendado o retirado.

A D D R E S S
&
T E L E P H O N E
I N F O R M A T I O N

A D R E S S E
P O S T A L E
E T
N U M É R O S

A N S C H R I F T
U N D
T E L E F O N -
N U M M E R N

D I R E C C I Ó N
Y
T E L É F O N O



Mailing address / Adresse postale / Postanschrift / Dirección postal:

QSC Audio Products, Inc.
1675 MacArthur Boulevard
Costa Mesa, CA 92626-1468 USA



Telephone Numbers / Numéros de téléphone / Telefonnummern / Números de teléfono:

Main Number / Numéro principal / Hauptnummer / Número principal

+1 (714) 754-6175

Sales Direct Line / Ligne directe ventes / Verkauf-Direkt / Línea directo ventas

+1 (714) 957-7100

Sales & Marketing / Ventes & marketing / Verkauf u. Marketing / Ventas y marketing

(800) 854-4079

(toll-free in U.S.A. only)
(sans frais aux É-U seulement)
(zollfrei nur beim USA)
(sin costo en EE. UU. solamente)

Customer Service / Service à la clientèle / Kundendienst / Servicio a la clientela

+1 (714) 957-7150
(800) 772-2834

(toll-free in U.S.A. only)
(sans frais aux É-U seulement)
(zollfrei nur beim USA)
(sin costo en EE. UU. solamente)



Facsimile Numbers / Numéros de télécopieur / Telefaxnummern / Número de FAX:

Sales & Marketing FAX / Télécopie ventes & marketing / Telefax der Verkauf u. Marketing / FAX ventas y marketing

+1 (714) 754-6174

Customer Service FAX / Télécopie service à la clientèle / Kundendienst-Telefax / FAX servicio a la clientela

+1 (714) 754-6173



World Wide Web:

www.qscaudio.com (product information)
www.qscstore.com (parts and accessories)

E-mail:

info@qscaudio.com
tech_support@qscaudio.com



QSC Audio Products, Inc. 1675 MacArthur Boulevard Costa Mesa, California 92626 USA

"QSC" and the QSC logo are registered with the U.S. Patent and Trademark Office

©2005 QSC Audio Products, Inc.