



Amplificateurs audio PLX série professionnelle Manuel d'utilisation

Modèles d'impédance minimum de 4 ohms avec bornes de sortie Speakon® :

PLX 1104

PLX 1804

Modèles d'impédance minimum de 2 ohms avec bornes Speakon et bornes de raccordement :

PLX 1802

PLX 2502

PLX 3102

PLX 3602

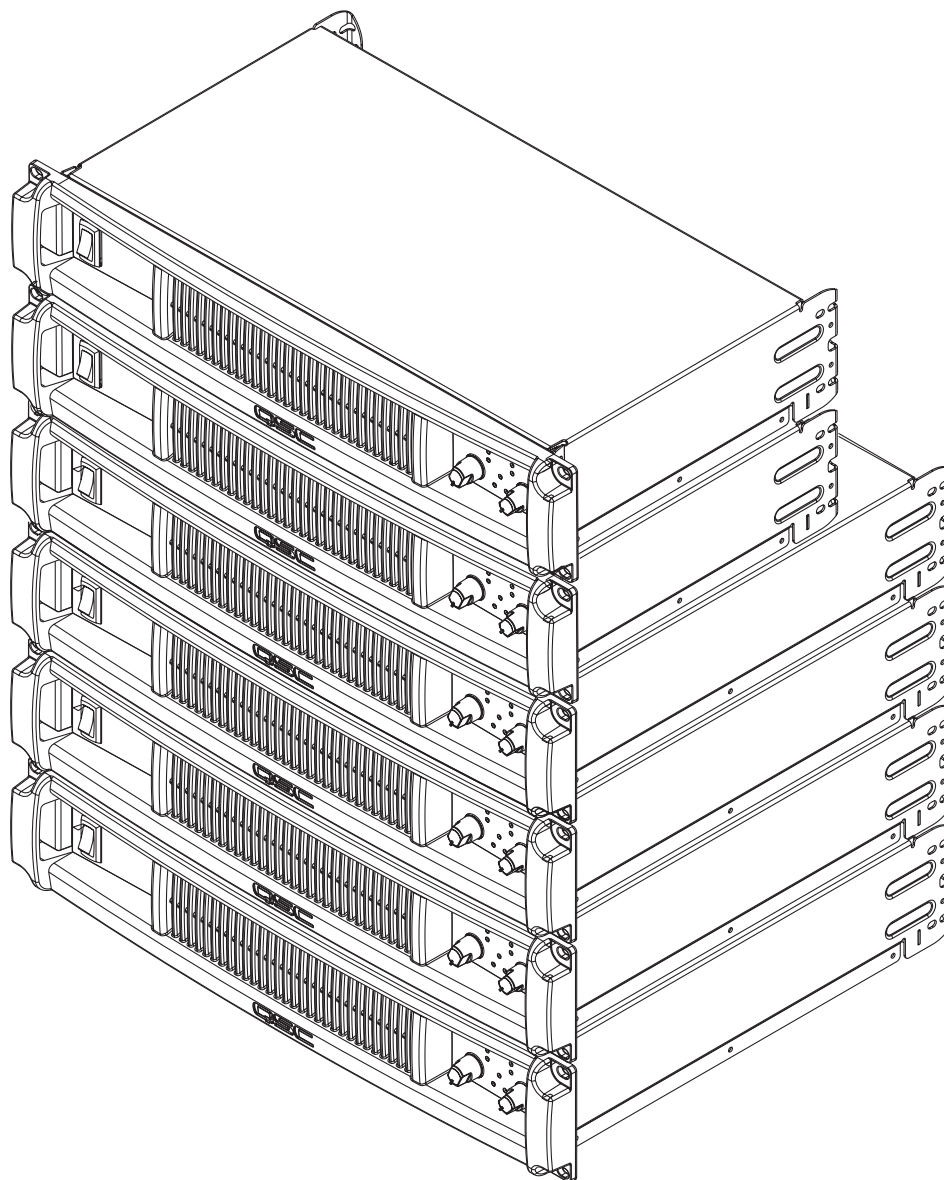

TD-000214-00

Précautions importantes et explication des symboles

- 1- Lire ces instructions.
- 2- Conserver ces instructions.
- 3- Respecter tous les avertissements.
- 4- Suivre toutes les instructions.
- 5- **AVERTISSEMENT** : Pour écarter les risques d'incendie et d'électrocution, ne pas exposer ce matériel à la pluie ou l'humidité. Ne pas utiliser cet appareil près de l'eau.
- 6- Nettoyer uniquement avec un chiffon sec.
- 7- Ne pas bloquer les bouches d'aération.
- 8- N'installer à proximité d'aucune source de chaleur comme des radiateurs, des registres de chaleur, des poêles ou d'autres appareils (y compris des amplis) qui dégagent de la chaleur.
- 9- Ne pas éliminer la sécurité de la fiche polarisée ou de terre. Une fiche polarisée comporte deux broches, l'une étant plus large que l'autre. Une fiche de terre a trois broches dont une broche de terre. La broche large ou troisième broche assure la sécurité. Si la fiche fournie n'entre pas dans la prise, consulter un électricien pour faire remplacer la prise obsolète.
- 10- Protéger le cordon d'alimentation pour que personne ne puisse marcher dessus, qu'il ne puisse pas être pincé, surtout les fiches, les prises confort et le point d'émergence du cordon de l'appareil.
- 11- Utiliser uniquement les accessoires spécifiés par QSC Audio Products, Inc.
- 12- Utiliser uniquement avec la visserie, les supports, socles et composants vendus avec l'appareil ou par QSC Audio Products, Inc.
- 13- Débrancher l'appareil en cas d'orage électrique ou lorsqu'il est inutilisé pendant longtemps.
- 14- Confier toutes les réparations à un personnel qualifié. Une réparation s'impose lorsque l'appareil a été endommagé d'une manière quelconque, par exemple endommagement du cordon d'alimentation ou de sa fiche, déversement de liquide ou chute d'objets sur ou à l'intérieur de l'appareil, exposition de l'appareil à la pluie ou l'humidité, fonctionnement anormal ou chute de l'appareil.



Le point d'exclamation dans un triangle équilatéral a pour objet de signaler à l'utilisateur la présence d'instructions importantes d'utilisation et de maintenance (réparation) dans ce manuel.



Les éclairs apparaissant à côté des bornes de sortie (OUTPUT) de l'amplificateur ont pour objet de signaler à l'utilisateur le risque que présente une énergie dangereuse. Les connecteurs de sortie pouvant poser un risque sont signalés par un éclair. Ne pas toucher les bornes de sortie lorsque l'amplificateur est sous tension. Établir tous les branchements avec l'amplificateur hors tension.



L'éclair fléché situé dans un triangle équilatéral a pour objet de signaler à l'utilisateur la présence d'une tension « dangereuse » non isolée dans le boîtier du produit suffisante pour présenter un risque d'électrocution pour l'homme.



ATTENTION : POUR RÉDUIRE LES RISQUE D'ÉLECTROCUTION, NE PAS RETIRER LE CAPOT. AUCUNE PIÈCE RÉPARABLE PAR L'UTILISATEUR À L'INTÉRIEUR. CONFIER TOUTE RÉPARATION À UN PERSONNEL QUALIFIÉ.



AVERTISSEMENT : Pour écarter les risques d'incendie et d'électrocution, ne pas exposer ce matériel à la pluie ou l'humidité.

DÉCLARATION DE LA FCC RELATIVE AUX INTERFÉRENCES

REMARQUE : Suite à des tests, cet appareil s'est avéré conforme aux limites d'un appareil numérique de classe B, dans le cadre de la section 15 des règlements de la FCC. Ces limites visent à fournir une protection raisonnable contre les interférences nuisibles dans une installation résidentielle. Cet appareil produit, utilise et peut rayonner une énergie haute fréquence et, s'il n'est pas installé et utilisé conformément aux instructions, il risque d'interférer avec les communications radio. Toutefois, il n'est pas possible de garantir l'absence d'interférences dans une installation particulière. Si cet appareil cause des interférences nuisibles à la réception radio ou TV, ce qui peut être déterminé en l'éteignant puis en le rallumant, l'utilisateur est encouragé à essayer de corriger l'interférence en prenant l'une au moins des mesures suivantes :

- Réorientation ou déplacement de l'antenne réceptrice.
- Éloignement de l'appareil par rapport au récepteur.
- Branchement de l'appareil sur une prise secteur appartenant à un autre circuit que celui du récepteur.
- Sollicitation de l'assistance du revendeur ou d'un spécialiste radio/TV.

© Copyright 2006, QSC Audio Products, Inc.

QSC® est une marque déposée de QSC Audio Products, Inc.

QSC et le logo QSC sont des marques déposées auprès de l'U.S. Patent and Trademark Office.

Speakon® est une marque déposée de Neutrik Inc. Toutes les marques de commerce sont la propriété de leur détenteur respectif.

Introduction

Merci d'avoir acheté cet amplificateur QSC. Prière de lire les instructions suivantes pour obtenir les meilleurs résultats. Ce manuel couvre tous les modèles de la série PLX. Les illustrations montrent le PLX 1804, représentatif des modèles PLX 1104 et 1804, alors que l'illustration du PLX 3602 est représentatif des modèles PLX 1802, PLX 2502, PLX 3102 et PLX 3602.

Les modèles PLX 1104 et PLX 1804 ont les caractéristiques suivantes :

- Impédance minimum de 4 ohms
- Connecteurs de haut-parleur Speakon
- Alimentation à découpage haute performance, compact et légère QSC PowerLight
- Protection complète de l'amplificateur
- Connecteurs d'entrée équilibrés TRS 6 mm et XLR
- Commandes de gain encastrées et à détente (21 crans)
- La limitation de courant d'appel active élimine la nécessité de séquençement d'alimentation
- Voyants d'alimentation, présence de signal d'entrée, -10 dB et limite d'amplitude/protection
- Pattes de châssis arrière et conception du panneau avant protégeant commandes et connecteurs

En outre, les modèles PLX 1802, PLX 2502, PLX 3102 et PLX 3602 ont les caractéristiques suivantes :

- Impédance minimum de 2 ohms
- Sortie avec possibilité d'écoute
- Bornes de raccordement de haut-parleur
- Limiteur d'amplitude
- Filtre basse fréquence 33 Hz
- Sélecteur passe-bas/pleine gamme/passe-haut
- Sélecteur d'entrée stéréo/mode Pont/parallèle
- Voyants sur le panneau avant pour modes Parallèle et Pont

Déballage

Le carton préparé en usine contient les éléments suivants :

- Amplificateur PLX
- Manuel d'utilisation
- Pieds en caoutchouc adhésifs (pour installations sans bâti)
- Cordon d'alimentation détachable du type CEI

Utiliser le même type de carton pour renvoyer l'amplificateur.

Panneau avant

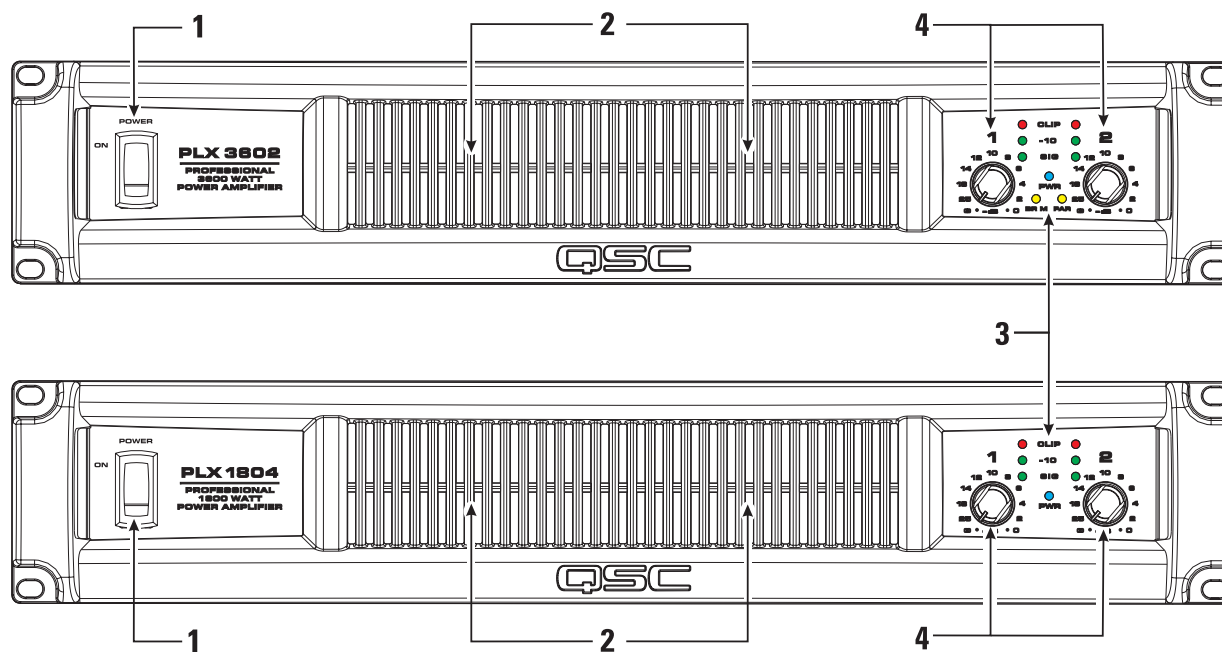

1- Interrupteur d'alimentation

2- Événements d'évacuation d'air de refroidissement

3- Voyants

4- Commandes du gain

Panneau arrière

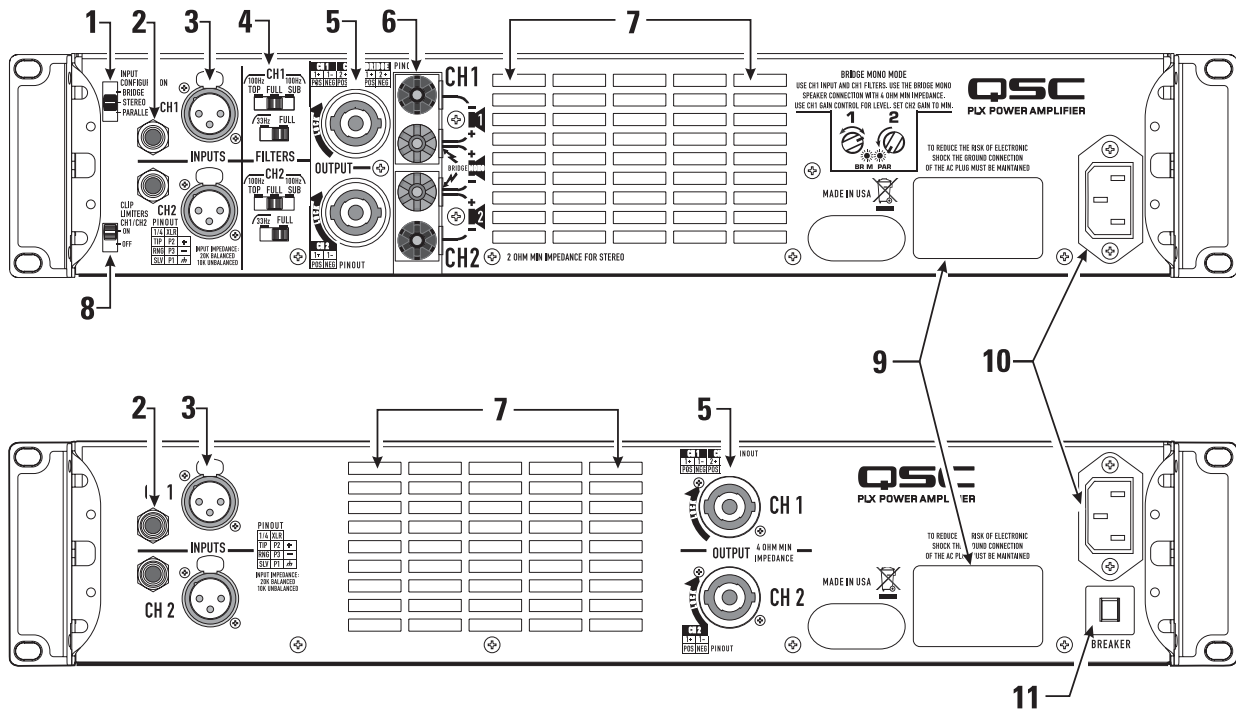

- 1- Commutateur Input Configuration
- 2- Connecteurs d'entrée TRS 6 mm
- 3- Connecteurs d'entrée femelles XLR
- 4- Commutateurs de filtre basse fréquence
- 5- Connecteurs de sortie Speakon
- 6- Connecteurs de sortie à borne de raccordement

- 7- Événements d'arrivée d'air de refroidissement
- 8- Commutateur de limiteur d'amplitude
- 9- Plaque du numéro de série
- 10- Entrée secteur c.a. type CEI
- 11- Disjoncteur, réarmable

Installation sur bâti

Utiliser quatre vis et rondelles pour installer l'amplificateur aux coulisses à équipement du bâti. Pour utiliser l'amplificateur hors d'un bâti, attacher les pieds en caoutchouc auto-adhésifs à la base.

Pour les applications portables, mobiles ou autres où le bâti pourra être déplacé, nous vous recommandons vivement de soutenir l'arrière de l'amplificateur. Un kit de pattes de fixation pour bâti arrière est disponible auprès des services techniques de QSC.

Le panneau avant moulé inclut des points de préhension à chaque extrémité, pour faciliter le levage et l'installation dans le bâti.

Le moulage du panneau avant inclut à chaque extrémité des caractéristiques permettant de le saisir et de le soulever facilement.

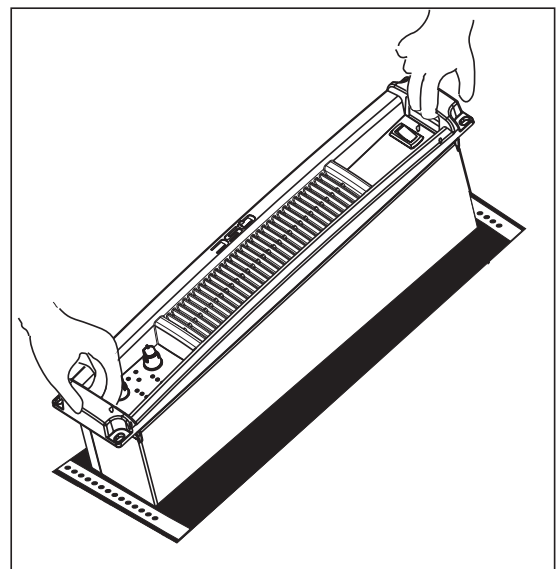

REFROIDISSEMENT

L'air circule à partir du bâti, passe par l'arrière de l'amplificateur et en ressort par devant. Le bâti se trouve ainsi refroidi. Le ventilateur tourne automatiquement plus vite lorsque l'amplificateur fonctionne à haute puissance.



Ne pas bloquer les événements avant ou arrière !

Branchement de l'alimentation secteur (~)

Connecter l'alimentation secteur (~) à la prise CEI située à l'arrière de l'amplificateur. REMARQUE : Placer l'interrupteur de marche/arrêt sur Arrêt avant de brancher sur secteur. Branchez la fiche secteur sur une prise secteur (-) adaptée.



La tension secteur (~) correcte est indiquée sur l'étiquette du numéro de série, sur le panneau arrière. Le branchement de l'amplificateur sur une tension secteur incorrecte risque d'endommager l'appareil et d'augmenter le risque d'électrocution.



La patte de châssis arrière peut servir à fixer le connecteur d'alimentation CEI. Après avoir inséré le bloc CEI dans la prise, utilisez un lien métallique ou un dispositif similaire pour fixer le cordon à l'oreille du châssis.

Appel de courant secteur (~)

Le tableau de droite indique l'appel de courant typique pour chaque modèle sous la forme d'une fonction de la charge et du niveau de puissance de sortie. L'unité de mesure est l'ampère (valeur efficace).



REMARQUE ! L'appel de courant indiqué correspondant à une alimentation secteur de 120 V (-). Pour les modèles de 230 V (-), multipliez les valeurs indiquées par 0,5.

- 1/8 de puissance (bruit rose) représente un programme typique avec limitation d'amplitude occasionnelle. Utilisez cette valeur nominale pour la plupart des applications.
- 1/3 de puissance (bruit rose) représente un programme sévère avec forte limitation d'amplitude.
- Pleine puissance (régime sinusoïdal) représente une onde sinusoïdale continue avec une limitation d'amplitude de 1 %.
- Modèles PLX 1802, PLX 2502, PLX 3102 et PLX 3602 : La réduction thermique ou de surintensité limite la durée de fonctionnement pleine puissance à 2 ohms. Limitation active à long terme jusqu'à 30 A à 120 V.
- Modèles PLX 1104 et PLX 1804 : disjoncteur à long terme limité à 15 A à 120 V.

Circulation d'air dans les amplificateurs QSC : l'air frais est aspiré par l'arrière de l'amplificateur par le ventilateur de refroidissement. L'air chaud est expulsé par l'avant.

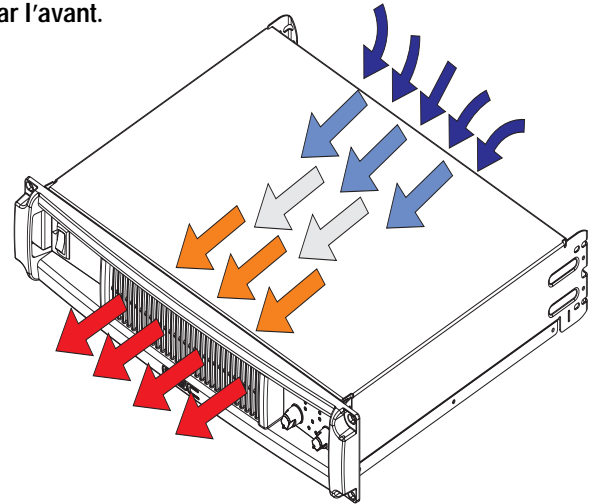

Aligner les lames du connecteur CEI sur les fentes de la prise, puis le pousser fermement dans la prise CEI à fond.

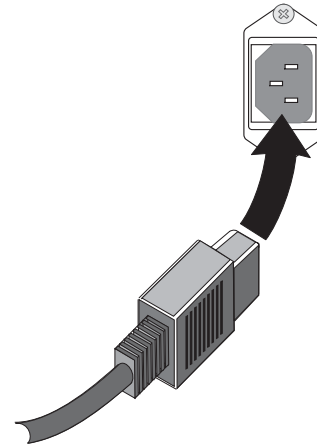

Model	Load	Idle	1/8 Power (pink noise)	1/3 Power (pink noise)	Full Power (sine)
PLX 1104	8 Ohms (x2)	0.9	5.0	8.0	12.6
	4 Ohms (x2)	0.9	8.0	12.4	21.0
PLX 1804	8 Ohms (x2)	0.9	5.7	10.4	20.0
	4 Ohms (x2)	0.9	9.4	16.5	32.0
PLX 1802	8 Ohms (x2)	0.9	5.0	7.7	12.6
	4 Ohms (x2)	0.9	8.7	12.3	21.3
	2 Ohms (x2)	0.9	13.0	19.7	33.2
PLX 2502	8 Ohms (x2)	0.9	5.0	8.2	15.5
	4 Ohms (x2)	0.9	7.5	12.6	25.0
	2 Ohms (x2)	0.9	11.2	19.0	37.0
PLX 3102	8 Ohms (x2)	0.9	6.0	10.7	21.0
	4 Ohms (x2)	0.9	9.5	16.5	33.0
	2 Ohms (x2)	0.9	14.0	27.0	55.0
PLX 3602	8 Ohms (x2)	0.9	7.7	13.0	25.0
	4 Ohms (x2)	0.9	11.5	19.5	40.0
	2 Ohms (x2)	0.9	18.0	31.0	63.0

Commutateur Input Configuration (modèles PLX 1802/2502/3102/3602 uniquement)

Sélectionnez la configuration d'entrée en glissant le commutateur à la position correspondant à la configuration d'entrée souhaitée.

- Pont- position supérieure
- Stéréo- position centrale
- Parallèle- position inférieure

Mode stéréo : Chaque canal reste indépendant et peut être utilisé pour un signal différent.

Mode Parallèle : Ce réglage connecte les deux entrées ensemble. Un signal d'entrée alimente les deux canaux. Ne pas brancher de sources différentes sur chaque entrée. Les connexions de commande de gain et de haut-parleur de chaque canal restent indépendantes.

Mode Pont : Ce réglage combine les deux canaux en un canal unique présentant deux fois la tension de sortie. Utiliser uniquement l'entrée et la commande de gain du canal 1. Régler au minimum la commande de gain du canal 2.



Utiliser une seule entrée lors d'une utilisation en mode Parallèle ou Pont.

Limiteurs d'amplitude (modèles PLX 1802/2502/3102/3602 uniquement)

L'amplificateur a un limiteur d'amplitude associé à un interrupteur de marche/arrêt. Le limiteur répond uniquement à une limitation réelle et compense automatiquement les variations de charge et de tension. La limitation de l'amplitude est généralement recommandée, surtout pour protéger les étages d'attaque de haute fréquence.

- Relever le commutateur (position ON) pour utiliser la fonction de limitation d'amplitude.
- Abaisser le commutateur (position OFF) pour désactiver le limiteur d'amplitude.

Filtres basse fréquence (modèles PLX 1802/2502/3102/3602 uniquement)

Chaque canal a un sélecteur de filtre indépendant proposant les choix suivants : pleine gamme (Full) (filtre infrasonore uniquement), passe-bas 33 Hz, passe-bas 100 Hz ou passe-haut 100 Hz. Ceci permet d'adapter la performance de l'amplificateur à celle des haut-parleurs, pour tirer la meilleure performance possible du système. Un filtrage adéquat réduit la distorsion et empêche la surcharge de l'amplificateur.

Commutateur TOP/FULL/SUB : Permet de sélectionner le type de haut-parleur piloté par chaque canal.

- Pousser le commutateur à gauche pour piloter des enceintes en position supérieure ; applique un filtre passe-bas de 100 Hz
- Placer le commutateur au centre pour bénéficier de haut-parleurs « pleine gamme ».
- Pousser le commutateur à droite pour piloter des caissons d'extrêmes graves.

Commutateur 33 Hz (passe-bas)/FULL : Sauf si le haut-parleur a une fonction basse fréquence étendue, il est recommandé de régler le filtre à 33 Hz. Le filtre doit uniquement être réglé sur FULL (désactivé) pour le pilotage de caissons d'extrêmes graves. Vérifier les caractéristiques techniques du caisson d'extrêmes graves et utiliser le filtre 33 Hz si la capacité basse fréquence du haut-parleur ne descend pas à moins de 33 Hz.

- Sélectionner FULL pour piloter des haut-parleurs dotés d'une capacité basse fréquence inférieure à 33 Hz ou des applications de surveillance en studio.
- Régler à 33 Hz pour des haut-parleurs de valeur nominale non inférieure à 33 Hz.

Sélecteur Input Configuration

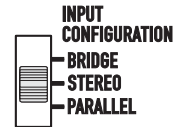

Commutateur ON/OFF du limiteur d'amplitude



Commutateurs de sélection de filtre basse fréquence pour chaque canal



Tableau de sélection des filtres basse fréquence

Load	Top / Full / Sub Switch	33 Hz / Full Switch
Subwoofer	Sub	Full or 33 Hz
Small Full Range (10" and smaller woofer)	Full	33 Hz
Large Full Range (12" and larger woofer)	Full	Full or 33 Hz
Top Box	Top	Full
Studio Reference	Full	Full

Entrées

Chaque canal a une entrée TRS 6 mm et XLR (femelle) équilibrée. Les connecteurs XLR et TRS pour chaque canal sont câblés en parallèle et peuvent être utilisés pour brancher en série un signal d'entrée sur des amplificateurs supplémentaires.

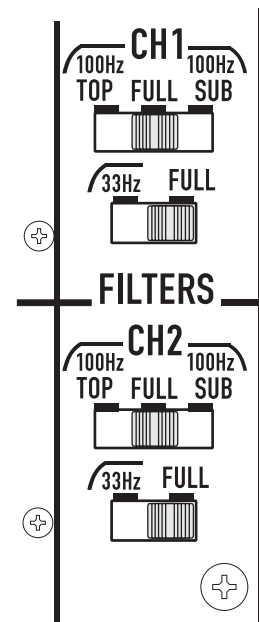
L'impédance d'entrée est de 20 kilo-ohms (équilibrée) ou de 10 kilo-ohms (non équilibrée). Les entrées XLR et TRS sont connectées par des câbles standard et peuvent être changées rapidement. La légende des broches se trouve sur le panneau arrière. Ne pas essayer de brancher plus d'un signal d'entrée sur un canal donné.

Les connexions équilibrées sont recommandées pour diminuer le ronflement et les interférences, surtout avec de longs câbles. Les branchements non équilibrés peuvent être adaptés à des câbles courts. L'impédance de source du signal doit être inférieure à 600 ohms.

Broches d'entrée

Entrées équilibrées : connecter à la fiche comme illustré.

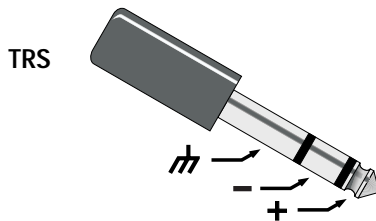
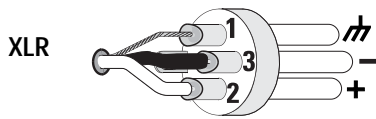

Entrées non équilibrées : connecter à la fiche comme illustré. Avec un connecteur XLR, les broches 3 et 1 doivent être connectées avec un cavalier comme illustré. Avec un connecteur TRS, la bague et le manchon doivent être connectés avec un cavalier. Avec un connecteur TS, le manchon servira de cavalier lors de son insertion dans la prise d'entrée.



Tableau des broches et des connecteurs d'entrée (PLX1802 illustré)



Les modèles PLX 1104 et PLX 1804 peuvent mettre en parallèle le signal d'entrée aux deux canaux au moyen d'un cavalier d'un canal à l'autre :

- Connecter le signal d'entrée à l'un des connecteurs d'entrée du canal 1.

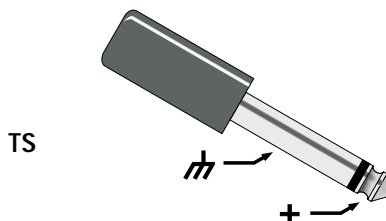
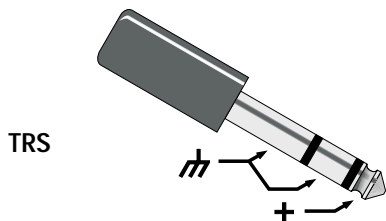
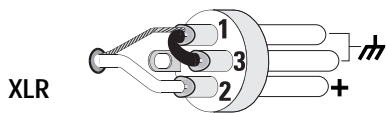
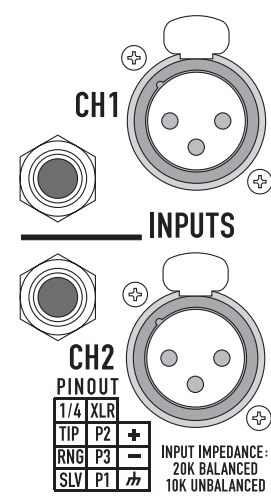
- Connecter un cavalier du connecteur inutilisé du canal 1 à l'un des connecteurs d'entrée du canal 2.

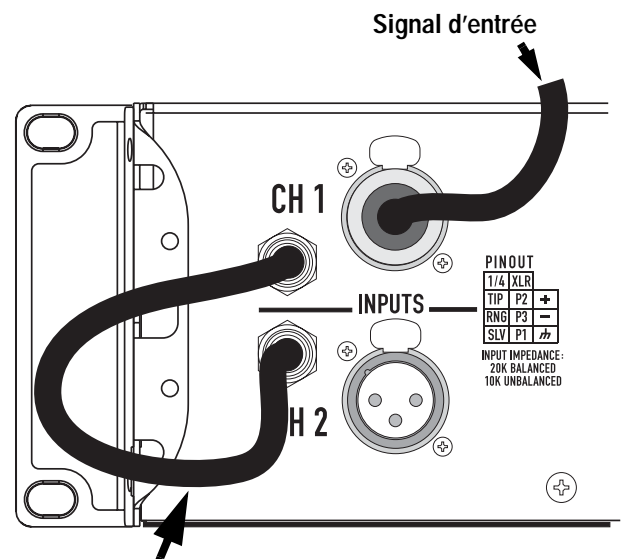

TRS à cavalier TRS du canal 1 au canal 2

Sorties

Les modèles PLX 1104 et PLX 1804 sont équipés de connecteurs de sortie Speakon pour chaque canal. Les modèles PLX 1802, PLX 2502, PLX 3102 et PLX 3602 sont équipés de connecteurs de sortie à borne Speakon et borne de raccordement.

Les connexions des câbles sont illustrées à l'arrière du châssis. Notez attentivement les repères de polarité et maintenez la polarité des haut-parleurs pour une performance système optimale.

Connecteurs de sortie Speakon

Pour créer des câbles Speakon, veiller à connecter le câblage du haut-parleur comme indiqué sur le châssis. Le Speakon du canal 1 procure une connexion à 4 fils (Canal 1 + Canal 2) ; le Speakon du canal 2 procure une connexion à 2 fils (Canal 2 uniquement). L'annexe A fournit une référence de branchement Speakon.

Mode Stéréo et Parallèle : Connecter chaque haut-parleur à son propre canal de l'amplificateur, comme illustré sur l'étiquette du châssis. Le commutateur INPUT CONFIGURATION doit être réglé pour le mode STÉRÉO ou PARALLÈLE.

Mode Pont (modèles PLX1802/2502/3102/3602 uniquement) : Utiliser le Speakon du canal 1 pour le branchement de sortie du mode Pont. Le mode Pont configure la paire de canaux sélectionnée pour piloter une charge unique de haut-parleur grande puissance. Le commutateur INPUT CONFIGURATION doit être réglé pour le mode BRIDGE. Utiliser uniquement l'entrée et la commande de gain du canal 1. Régler au minimum la commande de gain du canal 2.

Connecteurs à borne de raccordement (modèles PLX 1802/2502/3102/3602 uniquement)

Mode Stéréo et Parallèle : Connecter chaque haut-parleur à son propre canal de l'amplificateur, comme illustré sur l'étiquette du châssis. Le commutateur INPUT CONFIGURATION doit être réglé pour le mode STÉRÉO ou PARALLÈLE.

Mode Pont : Le mode Pont configure la paire de canaux sélectionnée pour piloter une charge unique de haut-parleur grande puissance. Le commutateur INPUT CONFIGURATION doit être réglé pour le mode BRIDGE. Utiliser uniquement l'entrée et la commande de gain du canal 1. Régler au minimum la commande de gain du canal 2.

Connecteurs de sortie PLX 1104 et PLX 1804 :
Ne pas utiliser des charges inférieures à 4 ohms avec ces modèles.

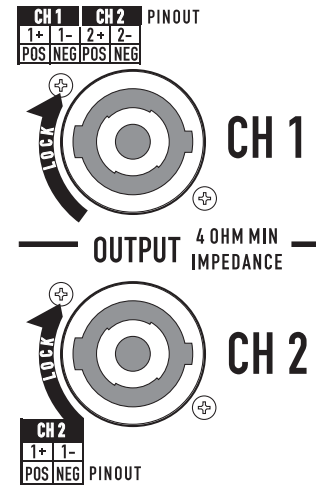

Connecteurs de sortie PLX 1802, PLX 2502, PLX 3102 et PLX 3602 : Ne pas utiliser des charges inférieures à 2 ohms avec ces modèles.

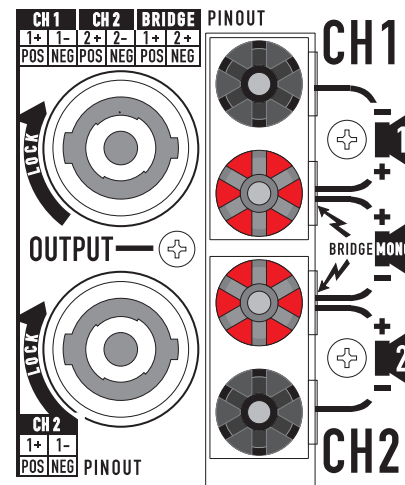

CONSIGNE DE SÉCURITÉ LIÉE AUX BORNES DE SORTIE ! Ne pas toucher les bornes de sortie lorsque l'amplificateur est sous tension. Établir tous les branchements avec l'amplificateur hors tension. Risque d'énergie dangereuse !



Stereo & Parallel

8 Ω ✓

4 Ω ✓

2 Ω ✓



Bridge

8 Ω ✓

4 Ω ✓

2 Ω



Voyants

Des voyants peuvent être utilisés pour contrôler le fonctionnement du système et identifier les problèmes courants.

ALIMENTATION (PWR) : BLEU

Indication normale :

- ON (sous tension) : voyant allumé.

Absence d'indication :

- Vérifier le cordon d'alimentation et la prise secteur.
- Confirmer que le commutateur AC est sur ON.

LIMITEUR (CLIP) : ROUGE

Indication normale :

- S'allume chaque fois que l'amplificateur est piloté au-delà de la puissance maximale. La distorsion résultante engendre l'allumage du voyant. Il est possible que la distorsion qui ne cause qu'un bref clignotement ne soit pas audible.
- Durant l'activation du silencieux, le voyant rouge s'allume complètement. Ceci se produit durant la mise en marche/arrêt normale du silencieux.

Indication anormale :

- Son allumage en rouge vif lorsque l'amplificateur est utilisé indique l'activation d'un silencieux thermique ou une sortie court-circuitée.
- Si l'amplificateur surchauffe, le ventilateur tourne à plein régime et son fonctionnement reprend sous une minute. Laisser tourner le ventilateur et s'assurer que la ventilation de l'amplificateur est adéquate.
- Un court-circuit ou un circuit de sortie surchargé engendre le clignotement excessif du voyant Clip et une surchauffe possible.
- Si la distorsion est audible sans indication du voyant Clip, le problème se situe soit en amont, soit en aval de l'amplificateur. Vérifier l'état des haut-parleurs ou la source du signal surchargé. La commande de gain de l'amplificateur doit être dans la moitié supérieure de sa plage pour empêcher la surcharge de l'entrée.

SIGNAL (SIG), -10 : VERT

Indication normale :

- Le voyant SIG (signal) s'allume lorsque le signal d'entrée dépasse -35 dB et le voyant -10 (-10 dB) s'allume lorsque le signal dépasse -10 dB.

Absence d'indication :

- Vérifier les réglages de gain et augmenter le gain au besoin. Vérifier les connexions d'entrée et la source audio correspondant au signal. Si le voyant Clip s'allume avec peu voire pas d'indication Signal, vérifier la présence de courts-circuits au niveau du câblage de sortie.

Indication anormale :

- Si le voyant SIG ou -10 s'allume sans entrée de signal, il peut y avoir des oscillations système ou un autre dysfonctionnement. Déconnecter la charge et réduire complètement le gain. Si le voyant reste allumé, il faudra sera peut-être nécessaire de faire réparer l'amplificateur.

MONO PONT (BR M) et PARALLÈLE (PAR) (modèles PLX 1802/2502/3102/3602 uniquement) :

- Chaque paire de canaux a un voyant JAUNE pour le mode Pont et un voyant JAUNE pour le mode Parallèle. Ils indiquent le réglage du commutateur INPUT CONFIGURATION du panneau arrière (voir *Commutateur Input Configuration*). En mode Stéréo, les deux voyants doivent être éteints. En mode Pont, le voyant BR M s'allume. En mode Parallèle, le voyant PAR s'allume.

Voyants sur les modèles PLX 1104 et PLX 1804

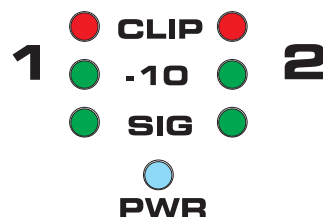

Voyants des modèles PLX 1802, PLX 2502, PLX 3102 et PLX 3602

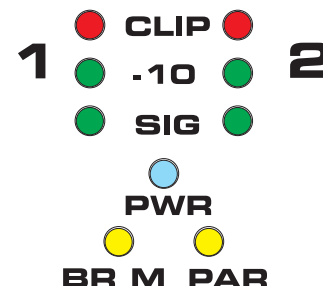

Commandes de gain

Tourner les commandes GAIN dans le sens des aiguilles d'une montre pour augmenter le gain et dans le sens inverse pour le diminuer.

Les commandes GAIN sont indiquées en dB d'affaiblissement. Il existe 21 détentes pour des réglages reproductibles. Les 14 paliers supérieurs sont d'environ 1 dB chacun et les réglages doivent normalement être opérés effectués dans cette plage. La plage inférieure à -14 dB ne doit pas être utilisée pour des niveaux de programme normaux, car la marge de sécurité pourrait être dépassée, mais elle peut être utilisée pour des tests à des niveaux réduits. Au réglage minimal, le signal est complètement coupé.



Remarque ! Les commandes GAIN n'ajustent pas la puissance de l'amplificateur. Elles ajustent sa sensibilité aux signaux d'entrée.

Commandes de gain et ensemble de voyants sur les modèles PLX 1104 et PLX 1804

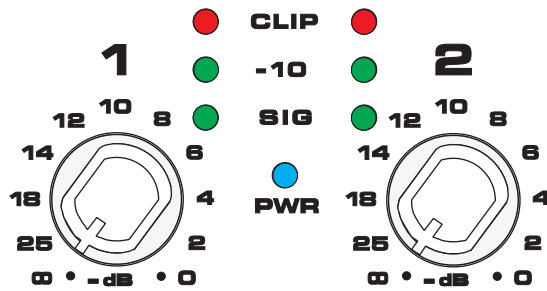

Commandes de gain et ensemble de voyants sur les modèles PLX 1802, PLX 2502, PLX 3102 et PLX 3603

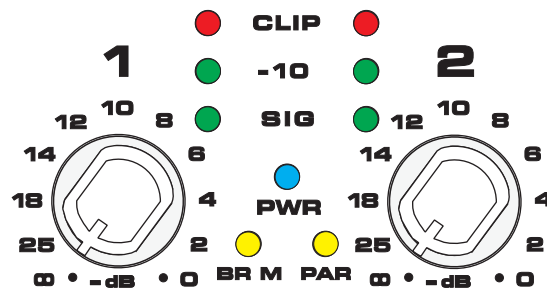

Interrupteur de marche/arrêt

Appuyez sur le haut de l'interrupteur à bascule pour mettre l'amplificateur sous tension secteur. Appuyez sur le bas de l'interrupteur à bascule pour mettre l'amplificateur hors tension secteur.

Lorsque le haut-parleur est sous tension, le voyant d'alimentation PWR bleu et le voyant du limiteur LIM rouge s'allument ; au bout de quelques secondes, le voyant CLIP rouge s'éteint.

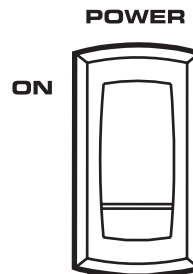

Systemes de protection

Les deux plates-formes d'amplificateur sont entièrement protégées contre les conditions indésirables, mais leur comportement et réglages utilisateur sont différents.

Modèles PLX 1802/2502/3102/3602 :

- Le limiteur d'amplitude pourra être permuté sur le panneau arrière pour empêcher tout risque de surcharge sévère. Ceci protège les haut-parleurs et réduit quelque peu la charge imposée à l'amplificateur.
- Les limites de courant internes protègent les transistors de sortie contre la surcharge. Un écrêtage pourra se produire à pleine puissance si plus de quatre haut-parleurs de 8 ohms par canal sont utilisés ou si le câblage du haut-parleur est court-circuité. Le voyant CLIP rouge clignote et l'amplificateur pourra émettre un son déformé. Si l'amplificateur est poussé dans ces conditions, la limite de courant sera encore réduite, causant ainsi une augmentation de la distorsion. Si l'amplificateur semble perdre en puissance durant des pointes, vérifier le câblage du haut-parleur et le nombre de haut-parleurs. L'utilisation du limiteur d'amplitude réduire cette distorsion, mais pour les meilleurs résultats, ne pas dépasser la charge nominale.
- Si l'amplificateur s'arrête complètement pendant quelques secondes après un très fort signal, il est possible qu'il surcharge le secteur. Ce phénomène se produit uniquement si la tension secteur chute de plus de 30 % et aura plus de chances de se produire si plusieurs haut-parleurs sont pilotés simultanément. Utiliser des câbles secteur courts et de gros calibre et ne pas brancher trop d'amplificateurs sur une même prise secteur.
- En mode Mono pont, l'amplificateur pourra s'arrêter pendant quelques secondes s'il est piloté trop fort dans des charges inférieures au minimum nominal de 4 ohms.
- Si l'amplificateur surchauffe en raison d'une surcharge prolongée ou d'une température extérieure élevée, il n'émet aucun son pendant 30 secondes environ avec le ventilateur tournant au régime maximum pour un refroidissement maximum. S'assurer que l'admission arrière bénéficie d'un flux d'air frais.

Modèles PLX 1104/1804 :

- Ces modèles ont une protection interne entièrement automatique qui maintient le fonctionnement, même dans des conditions extrêmes.
- Une distorsion pour surcharge déclenche le clignotement du voyant CLIP rouge. En présence d'une limitation constante, le circuit interne réduira progressivement le volume pour minimiser la distorsion et les contraintes.
- Ces modèles sont conçus pour des charges nominales de 4 ohms. Ne pas utiliser plus de deux haut-parleurs de 8 ohms par canal. L'utilisation d'un trop grand nombre de haut-parleurs risque de déclencher une limitation et d'engendrer une perte de volume.
- Les limites de courant internes protègent les transistors de sortie contre la surcharge. Une surcharge modérée déclenchera une limitation de l'amplitude et réduira progressivement le niveau de sortie pour empêcher la distorsion. Une surcharge sévère, en « poussant » l'amplificateur dans un fil de haut-parleur court-circuité, risque de causer un bref silence. Vérifier les courts-circuits au niveau du câblage du haut-parleur si l'amplificateur vibre.
- Une surchauffe est possible en raison d'une surcharge prolongée ou d'une température extérieure élevée. Elle commencera par déclencher la protection thermique, réduisant le volume de sorte que l'amplificateur reste en dessous de sa limite thermique et continue à fonctionner. Si les signaux d'entrée sont toujours trop haut, il est possible que l'amplificateur n'émette plus de son pendant 30 secondes environ et que le ventilateur tourne à plein régime pour un refroidissement maximum. S'assurer que l'admission arrière bénéficie d'un flux d'air frais.

Caractéristiques techniques des modèles PLX 1104, PLX 1804

	PLX 1104	PLX 1804
PUISSANCE DE SORTIE (watts) ⁽¹⁾		
20 - 20 kHz, 0,05 % THD, 8 ohms/can.	310	550
1 kHz, 0,1 % THD (EIA), 8 ohms/can.	325	600
20 - 20 kHz, 0,05 % THD, 4 ohms/can.	500	800
1 kHz, 0,1 % THD (EIA), 4 ohms/can.	550	900
DISTORSION, SMPTE-IM	0,02 %	0,02 %
RÉPONSE EN FRÉQUENCE	20 - 20 kHz, ±0,5 dB, tous les modèles	
SIGNAL:BRUIT, non pondéré, 20 - 20 kHz	-108 dB	-106 dB
GAIN DE TENSION	32,5 dB	34,9 dB
SENSIBILITÉ D'ENTRÉE, tension efficace pour puissance nominale en 8 ohms	1,18 (+3,7 dBu)	1,20 (+3,8 dBu)
TYPE DE CIRCUIT DE SORTIE	AB	AB/H
IMPÉDANCE D'ENTRÉE	10 kilo-ohms, non équilibrée ; 20 kilo-ohms, équilibrée	
MARGE DE SÉCURITÉ DYNAMIQUE	2 dB à 4 ohms	
FACTEUR D'AMORTISSEMENT (8 ohms)	>200	
PROTECTION DE L'AMPLIFICATEUR	Court-circuit, circuit ouvert, protection thermique, ultrasonique et RF. Stable dans des charges réactives ou non appariées	
REFROIDISSEMENT	Ventilateur à vitesse continuellement variable ; circulation d'air d'arrière en avant via une série de dissipateurs de chaleur	
COMMANDES	Avant : Commutateur PWR secteur, commandes de gain (chaque canal), 21 crans Arrière : Disjoncteur	
VOYANTS	PWR (bleu), SIGNAL (vert x 2), -10 dB (vert x 2), CLIP (rouge x 2)	
CONNECTEURS	Entrée : TRS 6 pouces et XLR femelle ; 20 kilo-ohms, équilibrée, 10 kilo-ohms, non équilibrée Sortie : Connecteurs Speakon : canal 1, 4 fils (canal 1 + canal 2) ; canal 2, 2 fils (canal 2 seulement)	
PROTECTION DE CHARGE	Activation/désactivation du silencieux, blocage d'erreur secteur, limiteur d'amplitude, filtre à infrasons (-3 dB à 5 Hz)	
EXIGENCES D'ALIMENTATION	Voir l'étiquette du numéro de série du panneau arrière. Configuration usine pour 100, 120 ou 220-240 V (-), 50- 60 Hz	
DIMENSIONS	48,3 cm (l), 8,9 cm (H), 25,7 cm (É) (à partir des rails de fixation avant, pattes arrière incluses)	
POIDS⁽¹⁾	5,9 kg (net) ; 8,2 kg (expédition)	

(1) REMARQUE : Étant donné la construction spéciale aux fins de conformité à la norme EN-6100, les modèles CE pourront afficher 5 à 12 % (0,5 dBw) de puissance en moins et 0,6 kg de poids en plus.

**Brevet U.S. numéro 5767744 et brevets en instance
LES SPÉCIFICATIONS SONT SUJETTES À MODIFICATION SANS PRÉAVIS.**

Caractéristiques techniques des modèles PLX 1802, PLX 2502, PLX 3102 et PLX 3602

	PLX 1802	PLX 2502	PLX 3102	PLX 3602
PUISSANCE DE SORTIE (watts) ⁽¹⁾				
20 - 20 kHz, 0,05 % THD, 8 ohms/can.	320	425	550	725
1 kHz, 0,1 % THD (EIA), 8 ohms/can.	330	450	600	775
20 - 20 kHz, 0,05 % THD, 4 ohms/can.	525	675	900	1100
1 kHz, 0,1 % THD (EIA), 4 ohms/can.	575	750	1000	1250
1 kHz, 0,1 % THD (EIA), 2 ohms/can.	900	1250	1550	1800
Mono pont, 20 - 20 kHz, 0,1 % THD, 8 ohms	1100	1400	1900	2500
Mono pont, 1 kHz, 0,1 % THD, 8 ohms	1200	1500	2100	2600
Mono pont, 1 kHz, 0,1 % THD, 4 ohms	1800	2500	3100	3600
DISTORSION, SMPTE-IM	0,02 %, tous les modèles			
RÉPONSE EN FRÉQUENCE	20 - 20 kHz, ±0,5 dB, tous les modèles			
SIGNAL:BRUIT , non pondéré, 20 - 20 kHz	-107 dB		-106 dB	-107 dB-107 dB
GAIN DE TENSION	31,9 dB	34 dB	35 dB	35,9 dB
SENSIBILITÉ D'ENTRÉE , tension efficace pour puissance nominale en 8 ohms	1,28 (+4,4 dBu)	1,15 (+3,4 dBu)	1,23 (+4 dBu)	1,25 (+4,2 dBu)
TYPE DE CIRCUIT DE SORTIE	AB	AB/H	AB/H	AB/H
IMPÉDANCE D'ENTRÉE	10 kilo-ohms, non équilibrée ; 20 kilo-ohms, équilibrée			
MARGE DE SÉCURITÉ DYNAMIQUE	2 dB à 4 ohms			
FACTEUR D'AMORTISSEMENT (8 ohms)	>500			
PROTECTION DE L'AMPLIFICATEUR	Court-circuit, circuit ouvert, protection thermique, ultrasonique et RF. Stable dans des charges réactives ou non appariées			
REFROIDISSEMENT	Ventilateur à vitesse continuellement variable ; circulation d'air d'arrière en avant via une série de dissipateurs de chaleur			
COMMANDES	Avant : Commutateur PWR secteur, commandes de gain (chaque canal), 21 crans Arrière : Commutateur Input Configuration (Stereo, Parallel, Bridge), limiteurs d'amplification (On/Off) Commutateur caisson d'extrêmes graves (passe-bas 100 Hz/pleine gamme/passe-haut 100Hz, 1 par canal) Commutateur LF (passe-bas 33 Hz/pleine gamme, 1 par canal)			
VOYANTS	PWR (bleu), SIGNAL (vert x 2), -10 dB (vert x 2), CLIP (rouge x 2), BRDG (jaune), PAR (jaune)			
CONNECTEURS	Entrée : TRS 6 pouces et XLR femelle ; 20 kilo-ohms, équilibrée, 10 kilo-ohms, non équilibrée Sortie : Connecteurs Speakon : canal 1, 4 fils (canal 1 + canal 2) ; canal 2, 2 fils (canal 2 seulement) Bornes de raccordement			
PROTECTION DE CHARGE	Activation/désactivation du silencieux, blocage d'erreur secteur, limiteur d'amplitude, filtre à infrasons (-3 dB à 5 Hz)			
EXIGENCES D'ALIMENTATION	Voir l'étiquette du numéro de série du panneau arrière. Configuration usine pour 100, 120 ou 220-240 V (-), 50- 60 Hz			
DIMENSIONS	48,3 cm (l), 8,9 cm (H), 35,3 cm (É) (à partir des rails de fixation avant, pattes arrière incluses)			
POIDS⁽¹⁾	9,5 kg (net) ; 11,8 kg (expédition)			

(1) REMARQUE : Étant donné la construction spéciale aux fins de conformité à la norme EN-6100, les modèles CE pourront afficher 5 à 12 % (0,5 dBw) de puissance en moins et 0,6 kg de poids en plus.

**Brevet U.S. numéro 5767744 et brevets en instance
LES SPÉCIFICATIONS SONT SUJETTES À MODIFICATION SANS PRÉAVIS.**

Annexe A : Référence de branchement Speakon

Connecteur d'amplificateur



Connecteur un canal, deux fils

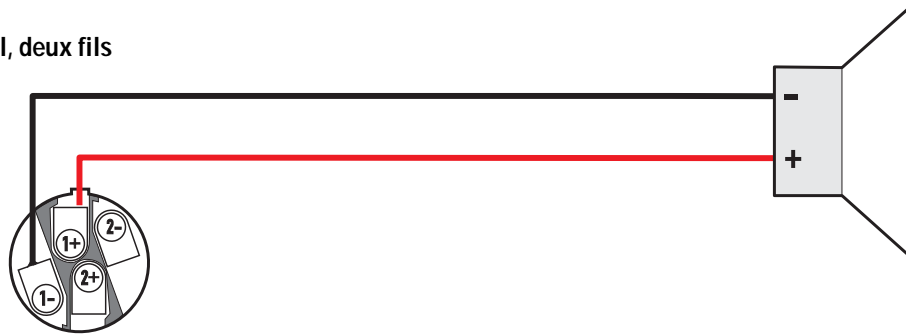

Connecteur deux canaux, quatre fils

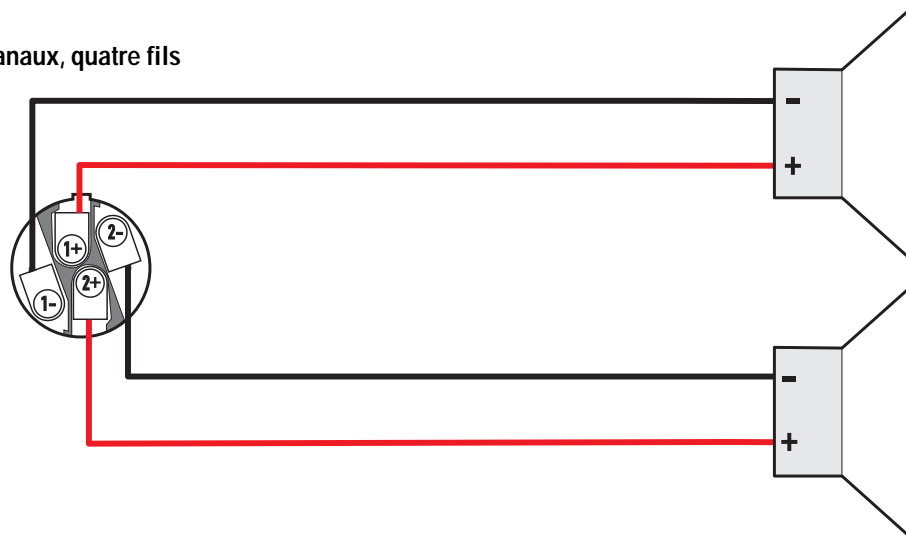

REMARQUE ! S'assurer de la polarité correcte lors du branchement de la sortie du mode Pont !

Connecteur Mode pont



How to Contact QSC Audio Products

Cómo comunicarse con QSC Audio Products

Comment prendre contact avec QSC Audio Products

Kontaktinformationen für QSC Audio Products

联系 QSC Audio Products

Adresse postale :



QSC Audio Products, Inc.
1675 MacArthur Boulevard
Costa Mesa, CA 92626-1468, États-Unis

Numéros de téléphone :



Standard	(714) 754-6175
Ventes & Marketing	(714) 957-7100 ou numéro vert (États-Unis seulement) (800) 854-4079
Service clientèle	(714) 957-7150 ou numéro vert (États-Unis seulement) (800) 772-2834

Télécopieur :



Ventes & Marketing TÉLÉCOPIEUR	(714) 754-6174
Service clientèle TÉLÉCOPIEUR	(714) 754-6173

Site Web :



www.qscaudio.com

Courriel :

info@qscaudio.com
service@qscaudio.com

